

NICHUJO

第4次排出ガス規制  
対応



小形除雪車 — 1.0m級 —  
**HTR55**

定格出力  
46kW

最大除雪量  
450t/h

**2倍パワフル**  
※基準値比較



株式会社 日本除雪機製作所

小形除雪車

# HTR55

HTR55は歩道の除雪作業を、安全かつスピーディーに行うことを目標に開発された1.0m級小形除雪車です。

## ○このクラス最大馬力で、環境性能に優れた第4次排出ガス規制対応車

第4次排出ガス規制対応エンジン いすゞ AP-4LE2型(46kW/62PS)を搭載。

環境に配慮しながらも高出力なエンジンにより、余裕ある除雪作業を実現。

最大除雪量は基準値の2倍以上となるクラス最大の450t/hと除雪作業時間が大幅に短縮可能となりました。

## ○作業操作性を考えたチルト機構

チルト機構(左右5°)は支持枠中心旋回式を採用しており、昇降とチルトを独立して操作することができます。

シュートは旋回角度260°となっており、きめ細やかな除雪作業が可能です。

また、オーガは逆転機構も装備しているため、雪詰まり除去も安全かつ容易に作業できます。

## ○安定した除雪作業および走行が可能

高出力エンジン搭載と、低い重心で安定した除雪作業&走行が可能です。

また、普通免許で運転が可能なのも、数ある魅力の一つです。

## ○点検作業もスピードアップ

ボンネットはサイドドアタイプを採用し、簡単かつ安全に開閉できる

構造とし点検作業のスピードアップを計りました。



●高出力なエンジンによるダイナミックな除雪作業

## ●主要諸元

要目	仕様	
性能	最大除雪量	450t/h
	最大除雪幅	1,000mm
	最大除雪高	870mm
	投雪距離	18m
	走行速度	15km/h
寸法	最小回転半径	3.8m
	全長	4,350mm
	全幅	1,000mm
車両	全高	1,995mm
	総質量	2,345kg
車両	定員	1名
車体	形式	全輪駆動、車体屈折式、リヤワンエンジン形
	タイヤ(前・後輪)	165R14-8PR
機関	名称	いすゞ AP-4LE2型ディーゼル
	形式	水冷、4シリンダ、直列、直接噴射式、過給機、インタークーラ付
	定格出力	46kW/2,400rpm (62PS/2,400rpm)
除雪装置	最大トルク	215N・m/1,800rpm
	形式	2ステージ形
	オーガ	リボンスクリュー形
	プロワ	4枚羽根遠心式
	チルト	支持枠中心旋回式
	シュート	旋回・放出角可変・中折れ式

## ●外観図

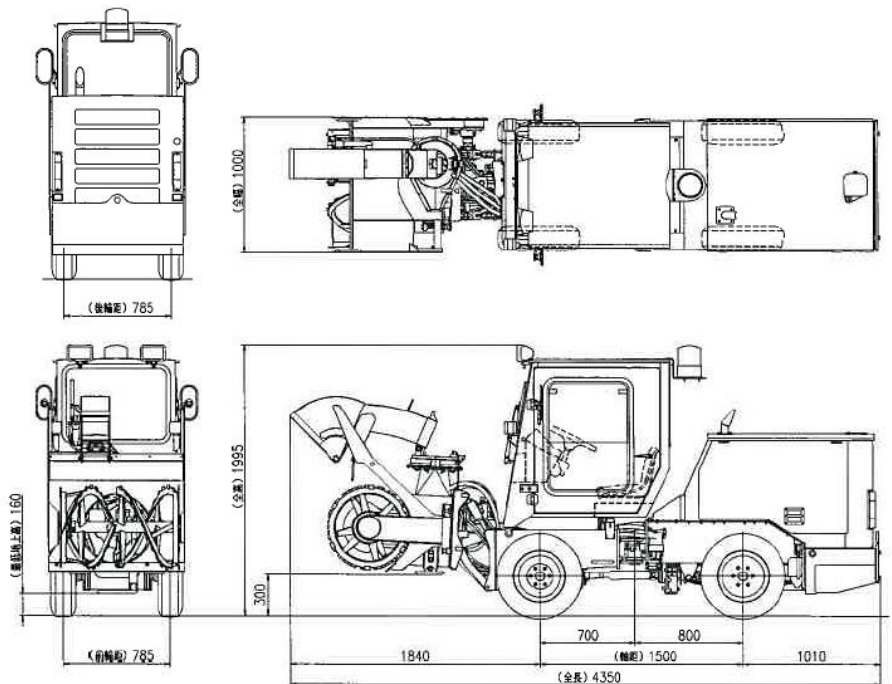

※本仕様は予告なく変更する場合があります。