

9 作業油圧配管関係

9-1	作業油圧配管(1)	9-1-①
9-1	作業油圧配管(1)	9-1-⑩
9-2	作業油圧配管(2)	9-2-①
9-3	作業油圧配管(3)	9-3-①
9-4	作業油圧配管(4)	9-4-①
9-4	作業油圧配管(4)	9-4-⑥
9-5	屈伸ロックシリンダ	9-5-①
9-6	ベルトコンベヤ昇降シリンダ	9-6-①
9-7	シュータ左右シリンダ	9-7-①
9-8	オイルモータ	9-8-①
9-9	昇降シリンダ	9-9-①
9-10	プロワケース回転シリンダ	9-10-①
9-11	チルトシリンダ	9-11-①
9-12	起倒シリンダ	9-12-①
9-12	起倒シリンダ	9-12-③
9-13	伸縮シリンダ	9-13-①
9-14	シリンダ(キャップ及び雪煙カバー)	9-14-①
9-15	シュータ伸縮シリンダ	9-15-①
9-16	シリンダ(第2キャップ及び回送フック)	9-16-①
9-17	シュータ前後シリンダ	9-17-①
9-18	フレーム屈伸シリンダ	9-18-①
9-19	作業油圧配管(チップバック仕様)	9-19-①
9-20	チップバックシリンダ	9-20-①
9-20	チップバックシリンダ	9-20-③
9-21	電動オイルクーラ配管	9-21-①

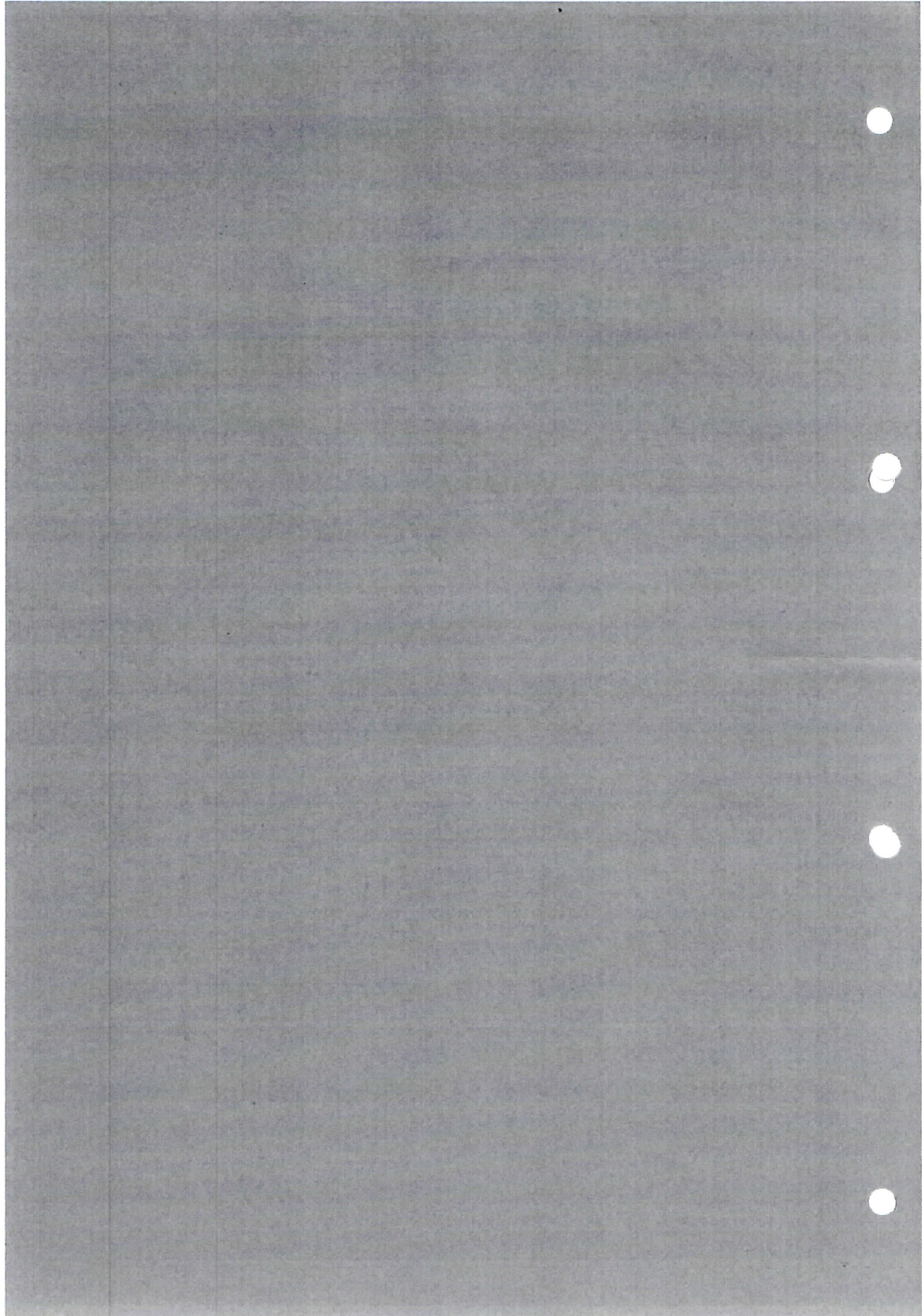

9-1 作業油圧配管(1)

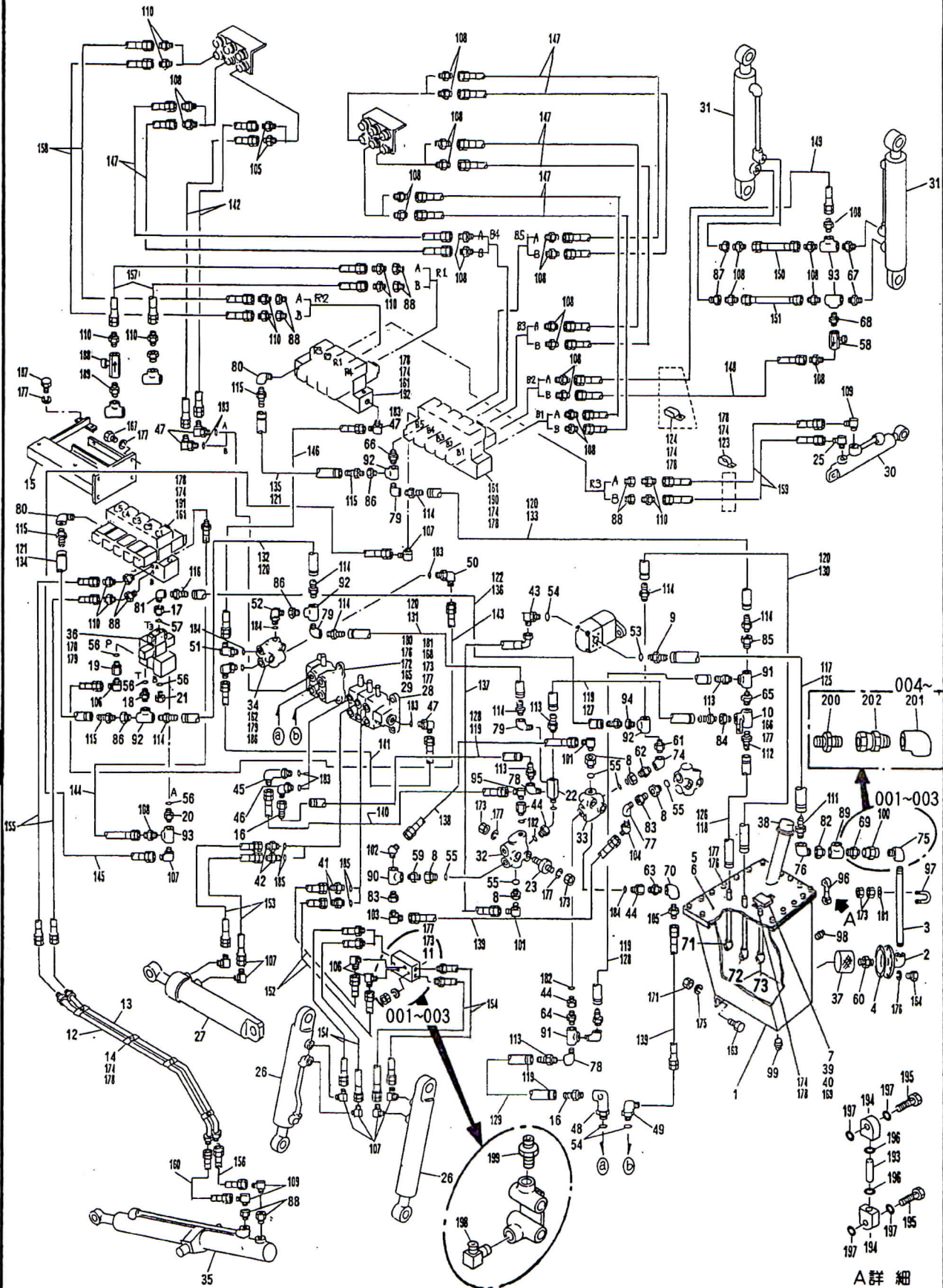

9

★印は非販売部品です。各々のAss'yにて御注文下さい。

9-1 作業油圧配管 (1)		適用号機	001~009		
図解番号	部品番号	部品名称	数量	互換性	摘要
24	024-0100-001	ワッシャ	4		001
25	094-4100-000	オリフィス	1		
26	12-30265-57300	シリンダ	2		
27	12-30235-56600-①	シリンダ	1		
28	19-SV11-20429	スタックバルブ	1		
29	19-SV22-1038	スタックバルブ	1		
30	12-30215-90900-④	シリンダ	1		
31	1C-HC-07967-00-00	シリンダ	2		
32	19-FV7126B-140-100	フローデバイダ	1		
33	19-FV0126B-140-110	フローデバイダ	1		
34	19-FV6130	フローデバイダ	1		
35	12-30675-39300	シリンダ	1		
36	10-HC3-7612	KL電磁比例弁ユニット	1		
37	13-SFT-16-150W	サクションフィルタ	1		
38	25-F253600	コンビネーション エアブリーザ	1		
39	1H-OLV2B-1-1	OLスイッチ	1		
40	92-M8 用	シールワッシャ	2		
41	2L-BP1/2	アダプタユニオン	2		
42	2L-BP-1/2 ×3/8	異径アダプタユニオン	2		
43	2L-WEP-0-611H	90°エルボ	1		
44	2L-CUP 7/8×1/2	プッシング	4		
45	2L-WEP-0-511HL	90°ロングエルボ	1		
46	2L-WEP-0-511	90°エルボ	1		
47	2L-WEP-0-511H	90°エルボ	4		
48	2L-WEP-0-471L	90°異径ロングエルボ	1		
49	2L-WEP-0-455H	90°異径エルボ	1		
50	2L-WEP-0-355H	90°異径エルボ	1		
51	2L-WEP-0-311H	90°エルボ	1		

9-1 作業油圧配管 (1)		適用機種	001~009	
図解番号	部品番号	部品名称	数量	互換性 摘要
52	2L-WEP-0-264	90°エルボ	1	
53	GRAP38NJ	Oリング	1	
54	GRAP29NJ	Oリング	3	
55	20-ARP568-920	Oリング	5	
56	23-KP-C-04	ボンデットシール	4	
57	23-KP-C-01	ボンデットシール	1	
58	1D-F25SK	フローコントロール	1	
59	HNL0221600	ニップル	1	
60	HNL0213200	ニップル	1	
61	HNL0210800	ニップル	1	
62	HNL0211608	ニップル	1	
63	HNL0221208	ニップル	1	
64	HNL0211208	ニップル	1	
65	HNL0211612	ニップル	1	
66	HNL0210806	ニップル	1	
67	HNL0220806	ニップル	2	
68	HNL0220600	ニップル	1	
69	HNL0213224	ニップル	1	001~003
70	HNL0321200	エルボ	1	
71	HNL0311200	エルボ	1	
72	HNL0310800	エルボ	1	
73	HNL0310400	エルボ	1	
74	HNL0410800	45°エルボ	1	
75	HNL0513200	メスオスエルボ	1	001~003
76	HNL0512000	メスオスエルボ	1	
77	HNL0521200	メスオスエルボ	1	
78	HNL0511200	メスオスエルボ	3	
79	HNL0510800	メスオスエルボ	3	

9-1 作業油圧配管 (1)			適用号機	001~009	
図解番号	部品番号	部品名称	数量	互換性	摘要
80	HNL0510600	メスオスエルボ	2		
81	HNL0510400	メスオスエルボ	1		
82	HNL0612420	ブッシング	1		
83	HNL0621612	ブッシング	2		
84	HNL0611612	ブッシング	1		
85	HNL0611208	ブッシング	1		
86	HNL0610806	ブッシング	3		
87	HNL0620806	ブッシング	2		
88	HNL0620604	ブッシング	10		
89	HNL0712400	ティー	1		
90	HNL0721600	ティー	1		
91	HNL0711200	ティー	2		
92	HNL0710800	ティー	4		
93	HNL0720600	ティー	3		
94	HNL0610804	ブッシング	1		
95	2L-EP-0-304H	90°異径エルボ	1		
96	20-LP-1-110	レベルゲージAss'y	1	←┐ └─┘ D	001~003
96	20-LP-1-150	レベルゲージAss'y	1		004~
97	UBL050	Uボルト	1		
98	SPB12	プラグ	1		
99	SPB08	プラグ	1		
100	29-2"	ユニオン	1		001~003
101	HA1416	アダプタ	2		
102	HA1516	アダプタ	1		
103	HA1412	アダプタ	1		
104	HA1512	アダプタ	1		
105	HA1012	アダプタ	3		
106	HA1408	アダプタ	3		001~003

9-1 作業油圧配管 (1)			適用号機	001~009	
図解番号	部品番号	部品名称	数量	互換性	摘要
106	HA1408	アダプタ	1		004~
107	HA1406	アダプタ	9		
108	HA1006	アダプタ	29		001
108	HA1006	アダプタ	25		002~
109	HA1404	アダプタ	3		
110	HA1004	アダプタ	12		
111	TNL220	ホースニップル	1		
112	TNL216	ホースニップル	1		
113	TNL112	ホースニップル	6		
114	TNL108	ホースニップル	7		
115	TNL106	ホースニップル	4		
116	TNL104	ホースニップル	2		
117	HH046NJ	ホースバンド	2		
118	HH040NJ	ホースバンド	2		
119	HH030NJ	ホースバンド	8		
120	HH022NJ	ホースバンド	8		
121	HH018NJ	ホースバンド	4		
122	HH014NJ	ホースバンド	2		
123	77-595327-4700	コーテングクランプ	4		
124	CC0438	コーテングクランプ	1		
125	H00001201100S	ホース	1		
126	H00000160650S	ホース	1		
127	H00000120800S	ホース	1		
128	H00000120700S	ホース	2		
129	H00000120850S	ホース	1		
130	H00000081400S	ホース	1		
131	H00000081000S	ホース	1		
132	H00000080900S	ホース	1		

9-1 作業油圧配管 (1)		適用号機	001~009			
図解番号	部品番号	部品名称	数量	互換性	摘要	
133	H0000081500P	ホース	1			
134	H0000060550S	ホース	1			
135	H0000060300S	ホース	1			
136	H0000042500S	ホース	1			
137	H05093161150S	ホース	1			
138	H05053160700S	ホース	1	←┐ A	001	
138	H05053160650S	ホース	1		←┐	002~
139	H05053121150S	ホース	2			
140	H05053121000S	ホース	1			
141	H05053120820S	ホース	1			
142	H05053124600P	ホース	2			
143	H05053080750S	ホース	1			
144	H01053060400S	ホース	1			
145	H05053062800P	ホース	1			
146	H05053062500P	ホース	1			
147	H05053063200P	ホース	8			
148	H05053064150P	ホース	1			
149	H05053064300P	ホース	1			
150	H05053060540S	ホース	1			
151	H05053060600S	ホース	1			
152	H05053080700P	ホース	2			
153	H05053062300P	ホース	2			
154	H05053060470P	ホース	4	←┐ D	001	
154	H01053060500P	ホース	4		←┐	002~003
154	N01053060540P	ホース	4		←┐	004~
155	H05053041700P	ホース	2			
156	H05053040850G	ホース	1			
157	H05053041400P	ホース	2			

9-1 作業油圧配管 (1)			適用号機	001~009	
図解番号	部品番号	部品名称	数量	互換性	摘要
158	H05053043200P	ホース	2		
159	H05053043700P	ホース	2		
160	H05053040750G	ホース	1		
161	SBA6080801	六角穴付ボルト	6		
162	SBH14060501	ボルト	2		
163	SBH14160451	ボルト	4		
164	SBH14120251	ボルト	6		
165	SBH14120401	ボルト	4		
166	SBH14100151	ボルト	2		
167	SBH14100201	ボルト	27		
168	SBH14100351	ボルト	4		
169	SBH14080151	ボルト	2		
170	SBH14060151	ボルト	4		
171	SNH141610	ナット	4		
172	SNH141210	ナット	4		
173	SNH141010	ナット	18		001~003
173	SNH141010	ナット	16		004~
174	SNH140810	ナット	17		
175	WS216	スプリングワッシャ	4		
176	WS212	スプリングワッシャ	10		
177	WS210	スプリングワッシャ	49		001~003
177	WS210	スプリングワッシャ	47		004~
178	WS208	スプリングワッシャ	17		
179	WS206	スプリングワッシャ	6		
180	WP112	平座金	1		
181	WP110	平座金	3		
182	20-ARP568-910	Oリング	4		
183	GRAP24NJ	Oリング	7		

9-1-⑨

9-1 作業油圧配管 (1)			適用号機	001~009	
図解番号	部品番号	部品名称	数量	互換性	摘要
184	GRAP14NJ	Oリング	2		
185	GRAP18NJ	Oリング	4		
186	SNH140610	ナット	2		
187	SBH14100251	ボルト	2		
188	1D-F20SK	フローコントロール	1		
189	HNL0220400	ニップル	1		
190	1G-YS900131	電磁弁Ass'y	1		
191	1G-YS900132	電磁弁Ass'y	1		
192	1G-YS900133	電磁弁Ass'y	1		
193	20-LP-1-110-4	パイプ	1		
194	20-LP-1-110-2	ブロック	2		
195	20-LP-1-110-3	ボルト	2		
196	GRAP18NJ	Oリング	2		
197	GRAP10NJ	Oリング	4		
198	29-1034-08-06	オス90° エルボ	1		004~
199	29-1009-08-06	オスコネクタ	1		004~
200	29-1009-32-24	オスコネクタ	1		004~
201	HNL0313200	エルボ	1		004~
202	HA0632	アダプタ	1		004~

9-1 作業油圧配管 (1)

○詳細

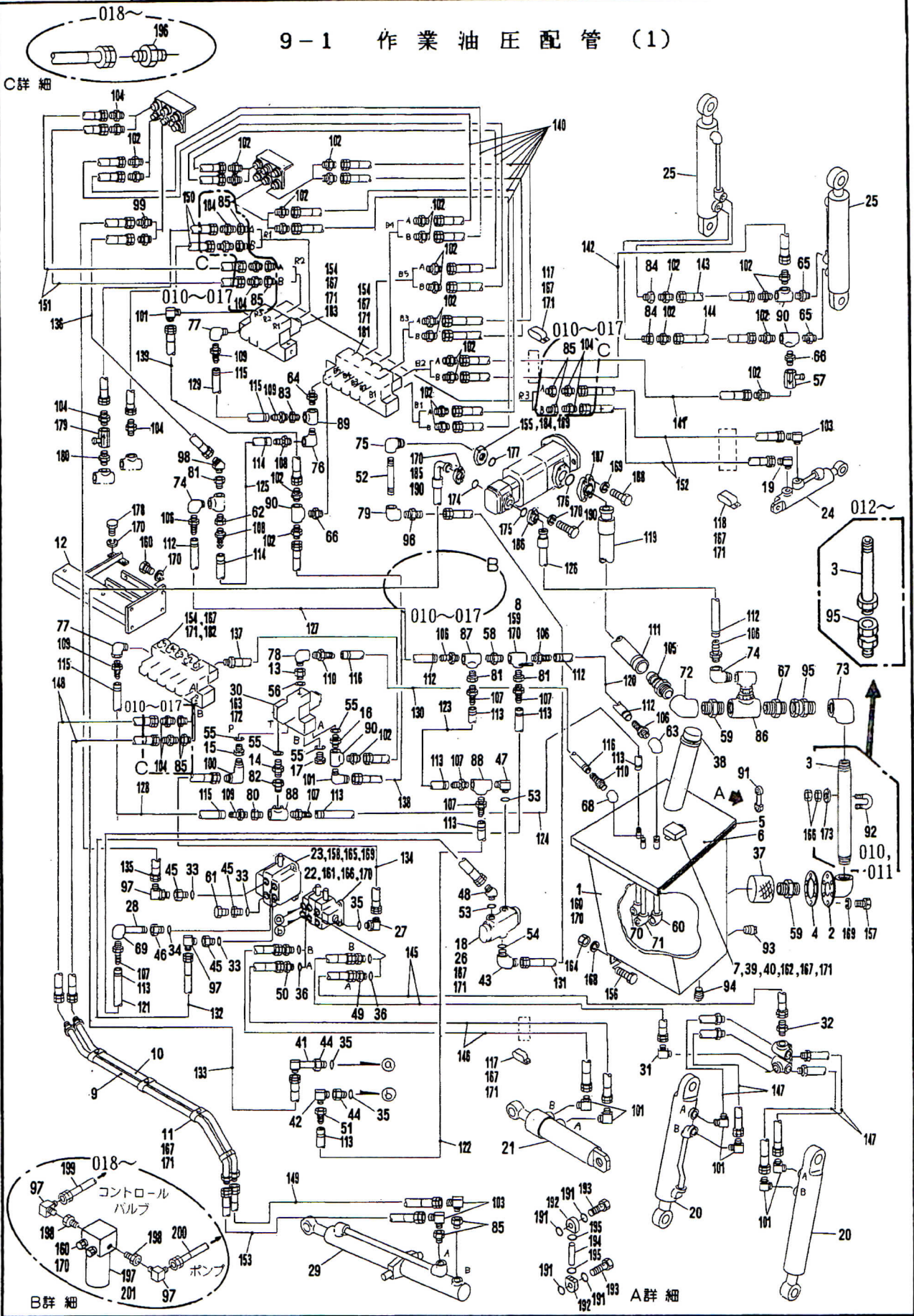

9

★印は非販売部品です。各々のAss'yにて御注文下さい。

9-1 作業油圧配管 (1)			適用号機	010~	
図解番号	部品番号	部品名称	数量	互換性	摘要
1~195	090-0812-000	作業油圧配管 (1) Ass'y	1	←—┐ A	010,011
1~195	090-0812-100	作業油圧配管 (1) Ass'y	1	←—┐ D	012~017
1~200	090-0813-000	作業油圧配管 (1) Ass'y	1	←—┐	018~
1	091-0771-000	オイルタンク	1		
2	093-5050-000	フランジ	1		
3	094-4780-001	パイプ	1	←—┐ D	010,011
3	094-5730-000	サクションパイプ	1	←—┐	012~
4	094-0170-001	ガスケット	1		
5	093-5410-000	ガスケット	1		
6	092-2051-000	オイルタンクフタ	1		
7	094-3380-000	カバー	1		
8	094-4910-000	ティー	1		
9	093-5550-000	パイプ (14)	1		
10	093-5540-000	パイプ (13)	1		
11	094-0370-001	パイプクランプ	4		
12	092-2041-000	ブラケット	1		
13	094-4930-001	アダプタ	1		
14	094-4950-001	アダプタ	1		
15	094-4960-001	アダプタ	1	←—┐ A	010,011
15	094-4960-201	アダプタ	1	←—┐	012~
16	094-4940-001	アダプタ	1		
17	094-3270-001	プラグ	1		
18	094-5620-000	防振ゴム	3		
19	094-4100-000	オリフィス	1		
20	12-30265-57300-①	シリンダ	2		
21	12-30235-56600-③	シリンダ	1		
22	1H-21020-40212-⑥	コントロールバルブ	1		
23	12-21010-40212-⑥	コントロールバルブ	1		

9-1 作業油圧配管 (1)		適用号機	010~		
図解番号	部品番号	部品名称	数量	互換性	摘要
24	12-30215-90900-⑥	シリンダ	1		
25	1C-HC-07967-00-00	シリンダ	2		
26	19-F-FP-08-110-90	フローデバイダ	1		
27	2P-1069-10-08N	オス90°座付エルボ	1		
28	2P-2084-12-80A	ロングニップル	1		
29	12-30675-39300-①	シリンダ	1		
30	10-HC3-7612	KL電磁比例弁ユニット	1		
31	29-1034-08-06	オス90°エルボ	1		
32	29-1009-08-06	オスコネクタ	1		
33	20-ARP568-914	Oリング	3		
34	20-ARP568-916	Oリング	1		
35	20-ARP568-910	Oリング	3		
36	20-ARP568-908	Oリング	4		
37	13-SFT-16-150W	サクションフィルタ	1		
38	25-F253600	コンビネーション エアブリーザ	1		
39	1H-OLV2B-1-1	OLスイッチ	1		
40	92-M8 用	シールワッシャ	2		
41	2P-9034-08-12N	オスロング90°エルボ	1		
42	2P-1034-08-12N	オス90°エルボ	1		
43	2L-WEP-0-611H	90°エルボ	1		
44	2L-CUP 7/8×1/2	ブッシング	2		
45	2L-CUP1 3/16×3/4	ブッシング	3		
46	2L-CUP1 5/16×3/4	ブッシング	1		
47	2L-WEPT-0-464	90°エルボ	1		
48	2L-WEP-1-511H	45°エルボ	1		
49	2L-BUP-3/4×1/2	アダプタ	2		
50	2L-BUP-3/4×3/8	アダプタ	2		
51	2P-8005-12	メスホースニップル	1		

9-1 作業油圧配管 (1)			適用号機	010 ~	
図解番号	部品番号	部品名称	数量	互換性	摘要
52	2P-2084-16-85A	ロングニップル	1		
53	GRBP24NJ	Oリング	2		
54	GRBP29NJ	Oリング	1		
55	23-KP-C-04	ボンデットシール	4		
56	23-KP-C-01	ボンデットシール	1		
57	1D-F25SK	フローコントロール	1		
58	HNL0211600	ニップル	1		
59	HNL0213200	ニップル	2		
60	HNL0311600	エルボ	1		
61	SPE12	プラグ	1		
62	HNL0611608	プッシング	1		
63	HNL0411600	45° エルボ	1		
64	HNL0210806	ニップル	1		
65	HNL0220806	ニップル	2		
66	HNL0220600	ニップル	2		
67	HA1032	アダプタ	1		
68	HNL0410400	45° エルボ	1		
69	HNL0311200	エルボ	1		
70	HNL0310800	エルボ	2		
71	HNL0310400	エルボ	1		
72	HNL0413200	45° エルボ	1		
73	HNL0313200	エルボ	1		
74	HNL0511600	メスオスエルボ	2		
75	HNL0521600	メスオスエルボ	1		
76	HNL0510800	メスオスエルボ	1		
77	HNL0510600	メスオスエルボ	2		
78	HNL0510400	メスオスエルボ	1		
79	HNL0321600	エルボ	1		

9-1 作業油圧配管(1)			適用号機	010~	
図解番号	部品番号	部品名称	数量	互換性	摘要
80	HNL0611206	ブッシング	1		
81	HNL0611612	ブッシング	3		
82	HNL0611208	ブッシング	1		
83	HNL0610806	ブッシング	1		
84	HNL0620806	ブッシング	2		
85	HNL0620604	ブッシング	10		010~017
85	HNL0620604	ブッシング	2		018~
86	HNL0713200	ティー	1		
87	HNL0711600	ティー	1		
88	HNL0711200	ティー	2		
89	HNL0710800	ティー	1		
90	HNL0720600	ティー	4		
91	20-LP-1-150	レベルゲージAss'y	1		
92	UBL050	Uボルト	1		
93	SPB12	プラグ	1		
94	SPB08	プラグ	1		
95	HA0632	アダプタ	1		010,011
95	HA0632	アダプタ	2		012~
96	HA1016	アダプタ	1		
97	HA1412	アダプタ	2		010~017
97	HA1412	アダプタ	4		018~
98	HA1512	アダプタ	1		
99	HA1012	アダプタ	2		
100	HA1408	アダプタ	1		
101	HA1406	アダプタ	8		
102	HA1006	アダプタ	27		
103	HA1404	アダプタ	3		
104	HA1004	アダプタ	12		010~017

9-1 作業油圧配管 (1)			適用号機	010~	
図解番号	部品番号	部品名称	数量	互換性	摘要
104	HA1004	アダプタ	4		018~
105	TNL232	ホースニップル	1		
106	TNL216	ホースニップル	5		
107	TNL212	ホースニップル	6		
108	TNL108	ホースニップル	2		
109	TNL106	ホースニップル	4		
110	TNL104	ホースニップル	2		
111	HH065NJ	ホースバンド	1		
112	HH040NJ	ホースバンド	5		
113	HH030NJ	ホースバンド	8		
114	HH022NJ	ホースバンド	2		
115	HH018NJ	ホースバンド	4		
116	HH014NJ	ホースバンド	2		
117	77-595327-4700	コーテングクランプ	4		
118	CC0438	コーテングクランプ	1		
119	H00102321000P	ホース	1		
120	H00000160900S	ホース	1		
121	H00000121500S	ホース	1		
122	H00000120700S	ホース	1		
123	H00000121200S	ホース	1		
124	H00000123400S	ホース	1		
125	H00000081300S	ホース	1		
126	H00101161500P	ホース	1		
127	H00000162000P	ホース	1		
128	H00000060550S	ホース	1		
129	H00000060300S	ホース	1		
130	H00000043900S	ホース	1		
131	H05053161150S	ホース	1		

9-1 作業油圧配管 (1)		適用号機	010~		
図解番号	部品番号	部品名称	数量	互換性	摘要
132	H05053121150S	ホース	1		
133	H05123120800S	ホース	1		010~017
134	H05053081600S	ホース	1		
135	H05053124600P	ホース	1		
136	H05051121700P	ホース	1		
137	H01053060400S	ホース	1		
138	H05053062800P	ホース	1		
139	H05053060800P	ホース	1		
140	H05053063200P	ホース	8		
141	H05053064150P	ホース	1		
142	H05053064300P	ホース	1		
143	H05053060540S	ホース	1		
144	H05053060600S	ホース	1		
145	H05053080700P	ホース	2		
146	H05053062300P	ホース	2		
147	N01053060540P	ホース	4		010~017
147	H01053060540P	ホース	4		018~
148	H05053041700P	ホース	2		
149	H05053040850G	ホース	1		
150	H05053041400P	ホース	2		
151	H05053043200P	ホース	2		
152	H05053043700P	ホース	2		
153	H05053040750G	ホース	1		
154	SBA6080801	六角穴付ボルト	6		
155	WS410	スプリングワッシャ	4		
156	SBH14160451	ボルト	4		
157	SBH14120251	ボルト	6		
158	SBH14120401	ボルト	4		

9-1 作業油圧配管 (1)		適用号機	010 ~	
図解番号	部品番号	部品名称	数量	互換性 摘要
159	SBH14100151	ボルト	2	
160	SBH14100201	ボルト	27	010~017
160	SBH14100201	ボルト	29	018~
161	SBH14100351	ボルト	4	
162	SBH14080151	ボルト	2	
163	SBH14060151	ボルト	4	
164	SNH141610	ナット	4	
165	SNH141210	ナット	4	
166	SNH141010	ナット	8	
167	SNH140810	ナット	23	
168	WS216	スプリングワッシャ	4	
169	WS212	スプリングワッシャ	14	
170	WS210	スプリングワッシャ	47	010~017
170	WS210	スプリングワッシャ	49	018~
171	WS208	スプリングワッシャ	23	
172	WS206	スプリングワッシャ	4	
173	WP110	平座金	2	
174	WGRC19NJ	Oリング	1	
175	WGRC24NJ	Oリング	1	
176	WGRD06NJ	Oリング	1	
177	GREG35NJ	Oリング	1	
178	SBH14100251	ボルト	2	
179	1D-F20SK	フローコントロール	1	
180	HNL0220400	ニップル	1	
181	1G-YS900135	電磁弁Ass'y	1	
182	1G-YS900132	電磁弁Ass'y	1	
183	1G-YS900136	電磁弁Ass'y	1	
184	1G-F5-08-A-10	管フランジキット	1	

9-1-⑬

9-1 作業油圧配管 (1)		適用号機	010~		
図解番号	部品番号	部品名称	数量	互換性	摘要
185	SF21012	スプリットフランジ	1		
186	SF21016	スプリットフランジ	1		
187	SF21032	スプリットフランジ	1		
188	SBH11120351	ボルト	4		
189	SBA6100451	六角穴付ボルト	4		
190	SBH11100301	ボルト	8		
191	GRAP10NJ	Oリング	4		
192	20-LP-1-150-2	ブロック	2		
193	20-LP-1-150-3	ボルト	2		
194	20-LP-1-150-4	パイプ	1		
195	GRAP18NJ	Oリング	2		
196	2P-1009-06-04-N	オスコネクタ	8		018~
197	13-UH-08A-10 μ -IK	高圧フィルタ	1		018~
198	HNL0621612	ブッシング	2		018~
199	H05053121700S	ホース	1		018~
200	H05123121100S	ホース	1		018~
201	13-P-UH-08A-10 μ	エレメント	1		018~

9-2 作業油圧配管(2)

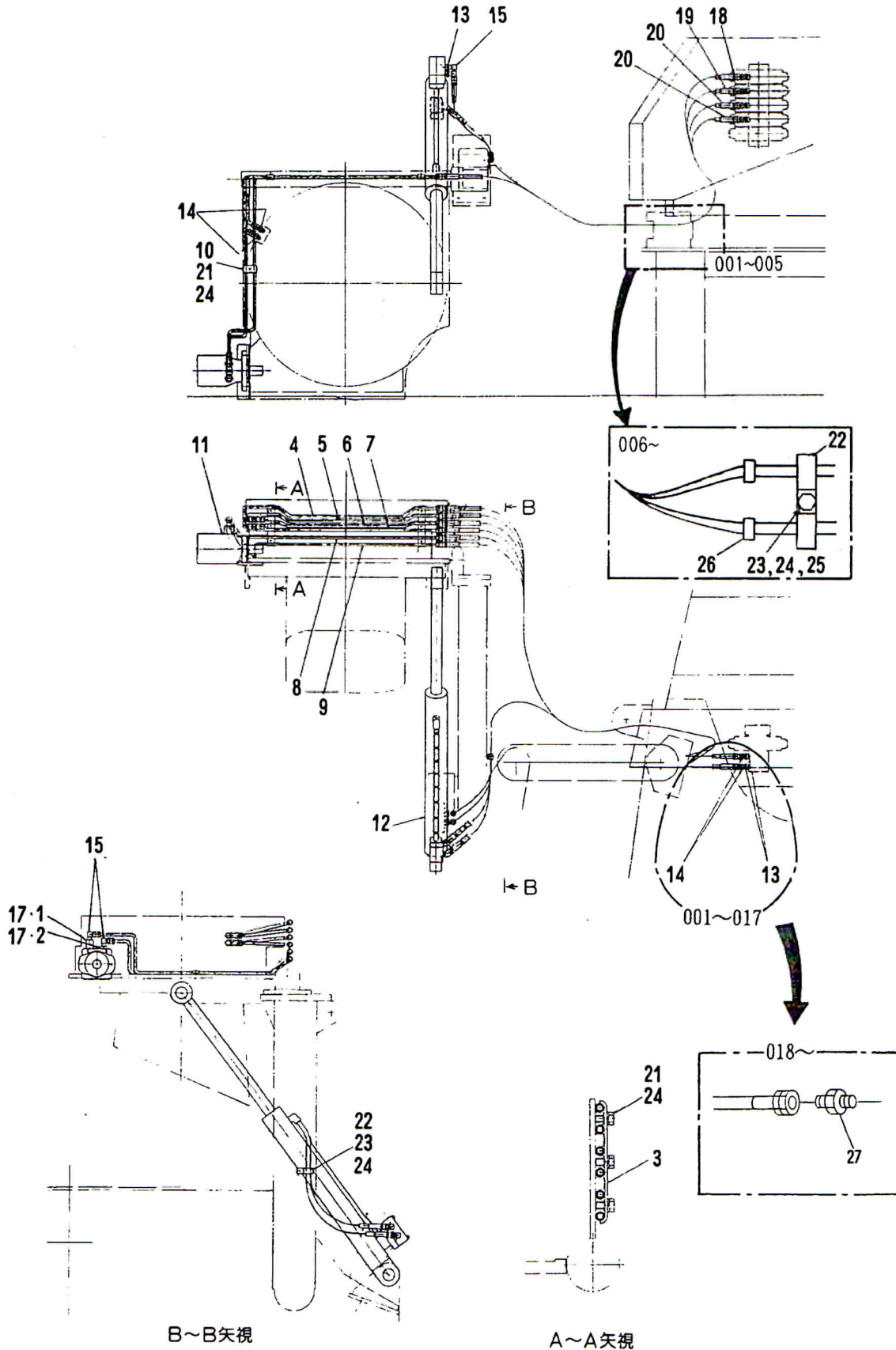

★印は非販売部品です。各々のAss'yにて御注文下さい。

9-2 作業油圧配管 (2)			適用号機	001~	
図解番号	部品番号	部品名称	数量	互換性	摘要
1~24	090-0820-000	作業油圧配管 (2) Ass'y	1	←┐ A	001
1~24	090-0820-100	作業油圧配管 (2) Ass'y	1	←┐ A	002~003
1~24	090-0820-200	作業油圧配管 (2) Ass'y	1	←┐ A	004~005
1~26	090-0820-300	作業油圧配管 (2) Ass'y	1	←┐ A	006~011
1~26	090-0820-400	作業油圧配管 (2) Ass'y	1	←┐ A	012~017
1~27	090-0820-500	作業油圧配管 (2) Ass'y	1	←┐ A	018~
1	094-0350-001	アダプタ	1		
2	094-2720-001	アダプタ	1		
3	094-4970-001	クランプ	2		
4	093-5500-000	パイプ (7)	1		
5	093-5510-000	パイプ (8)	1		
6	093-5520-000	パイプ (9)	1		
7	093-5530-000	パイプ(10)	1		
8	092-2060-000	パイプ(11)	1		
9	092-2070-000	パイプ(12)	1		
10	094-0370-001	パイプクランプ	1		
11	1A-CR-04-2- S0-30-JA	油圧モータ	1		
12	1C-HC-17902-00-00	シリンダ	1	←┐ A	001
12	1H-HJ-17902-00-00	シリンダ	1	←┐ A	002~003
12	1C-HC-17902-01-00	シリンダ	1	←┐ B	004~011
12	1C-HC-17902-03-00	シリンダ	1	←┐ B	012~
13	HNL0620604	ブッシング	8		001
13	HNL0620604	ブッシング	10		002~005
13	HNL0620604	ブッシング	8		006~017
14	HA1004	アダプタ	12		001~017
14	HA1004	アダプタ	4		018~
15	HA1404	アダプタ	2		001
15	HA1404	アダプタ	4		002~

9-2-③

9-2 作業油圧配管 (2)		適用号機	001~	
図解番号	部品番号	部品名称	数量	互換性 摘要
16	HA1504	アダプタ	2	001
17	20-ARP568-910	Oリング	2	
18	H05053042250P	ホース	2	
19	H05053042150P	ホース	2	
20	H05053042050P	ホース	4	
21	SBH14080151	ボルト	4	
22	CC0438	コーティングクランプ	1	001~005
22	CC0438	コーティングクランプ	3	006~
23	SNH140810	ナット	1	001~005
23	SNH140810	ナット	2	006~
24	WS208	スプリングワッシャ	5	001~005
24	WS208	スプリングワッシャ	6	006~
25	SBH14080201	ボルト	1	006~
26	78-CV200	結束バンド	2	006~
27	2P-1009-06-04-N	オスコネクタ	8	018~

9-3 作業油圧配管(3)

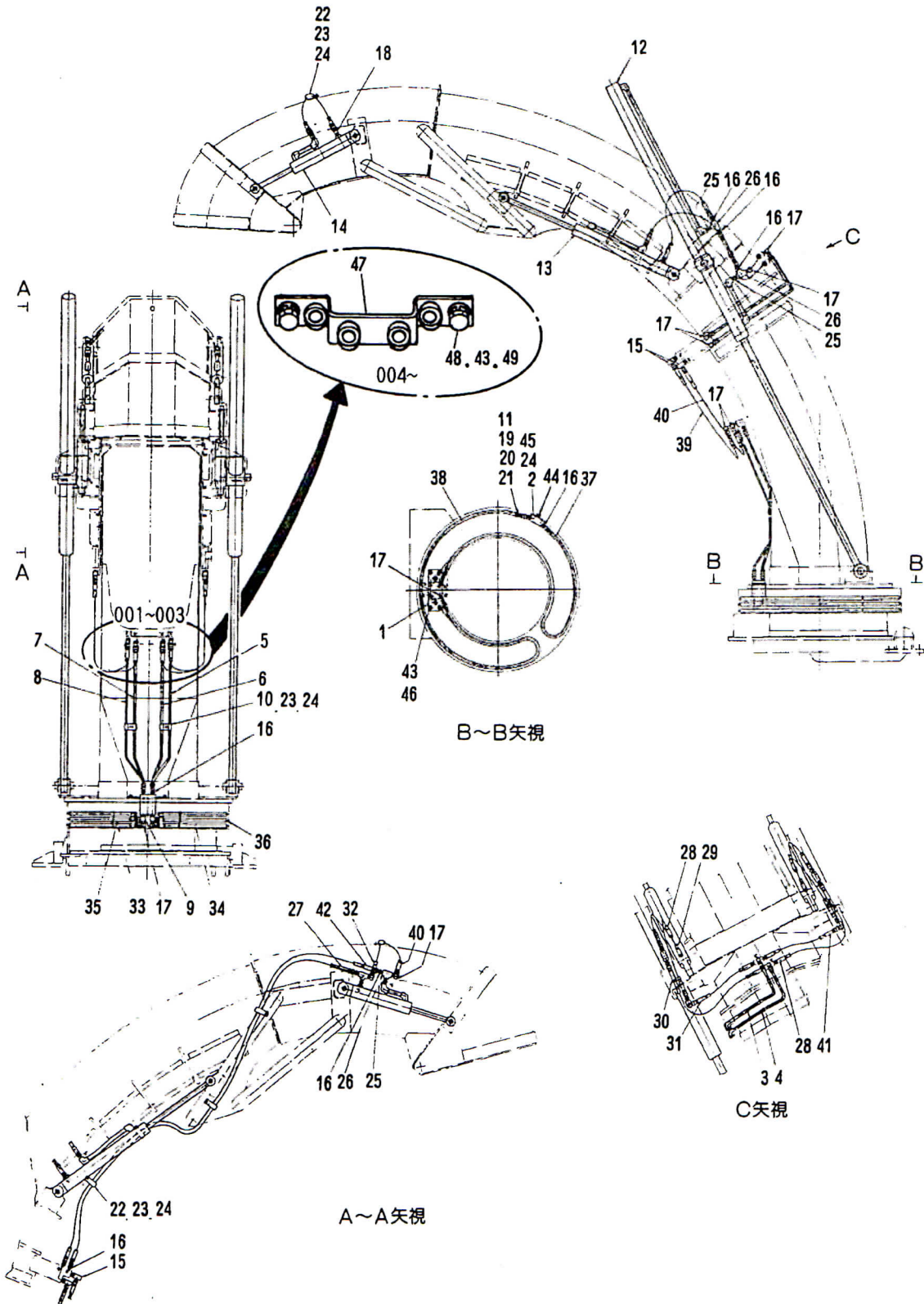

★印は非販売部品です。各々のAss'yにて御注文下さい。

9-3 作業油圧配管 (3)			適用号機	001~	
図解番号	部品番号	部品名称	数量	互換性	摘要
1~46	090-0830-000	作業油圧配管 (3) Ass'y	1	←┐ D	001
1~46	090-0831-000	作業油圧配管 (3) Ass'y	1	←┐ D	002~003
1~49	090-0832-000	作業油圧配管 (3) Ass'y	1	←┐ A	004~005
1~49	090-0832-100	作業油圧配管 (3) Ass'y	1	←┐ A	006~009
1~49	090-0832-200	作業油圧配管 (3) Ass'y	1	←┐	010~
1	093-5420-000	ブロック	1	←┐ D	001
1	093-5421-000	ブロック	1	←┐	002~
2	093-5430-000	ブロック	1	←┐ D	001
2	093-5431-000	ブロック	1	←┐	002~
3	093-5440-000	パイプ (1)	1		
4	093-5450-000	パイプ (2)	1		
5	093-5460-000	パイプ (3)	1		
6	093-5470-000	パイプ (4)	1		
7	093-5480-000	パイプ (5)	1		
8	093-5490-000	パイプ (6)	1		
9	094-1930-001	アダプタ	2		
10	094-2070-001	クランプ	2		
11	094-2681-001	クランプ	8		001~003
12	093-5710-000	シュート伸縮シリンダ	2	←┐ A	001~005
12	1C-HC-17916-00-00	シュート伸縮シリンダ	2	←┐	006~
13	12-30215-90900-④	シリンダ	2	←┐ A	001~009
13	12-30215-90900-⑥	シリンダ	2	←┐	010~
14	1C-HC-07913-00-00-①	シリンダ	2		
15	JLKC-04	スィベルジョイント	4		
16	HA1004	アダプタ	18		
17	HA1404	アダプタ	16		
18	HA1504	アダプタ	2		
19	SBH14060301	ボルト	4		001~003

9-3 作業油圧配管 (3)		適用号機	001~	
図解番号	部品番号	部品名称	数量	互換性 摘要
20	SNH140610	ナット	4	001~003
21	WS206	スプリングワッシャ	4	001~003
22	CC0438	コーティングクランプ	5	
23	SNH140810	ナット	7	
24	WS208	スプリングワッシャ	9	
25	HNL0220400	ニップル	6	
26	HNL0720400	ティー	6	
27	H05053042100G	ホース	1	
28	H01053040620G	ホース	3	
29	H01053040500G	ホース	2	
30	H01053040650G	ホース	1	
31	H01053040350G	ホース	1	
32	H05053040750G	ホース	1	
33	H05053041500S	ホース	1	
34	H05053041940S	ホース	1	
35	H05053041480S	ホース	1	
36	H05053041920S	ホース	1	
37	H00003041430S	ホース	1	001~003
38	H00003041870S	ホース	1	001~003
39	H05053040800G	ホース	2	
40	H05053040700G	ホース	3	
41	H01053040380G	ホース	1	
42	H05053042200G	ホース	1	
43	WS210	スプリングワッシャ	4	001~003
43	WS210	スプリングワッシャ	6	004~
44	70-K-69	グロメット	1	001
45	SBH14080151	ボルト	2	
46	SBH14100151	ボルト	4	

9-3 作業油圧配管 (3)		適用号機	001~		
図解番号	部品番号	部品名称	数量	互換性	摘要
47	093-5940-000	配管ブロック	1		004~
48	SBH14100201	ボルト	2		004~
49	WP110	平座金	2		004~

9-4 作業油圧配管(4)

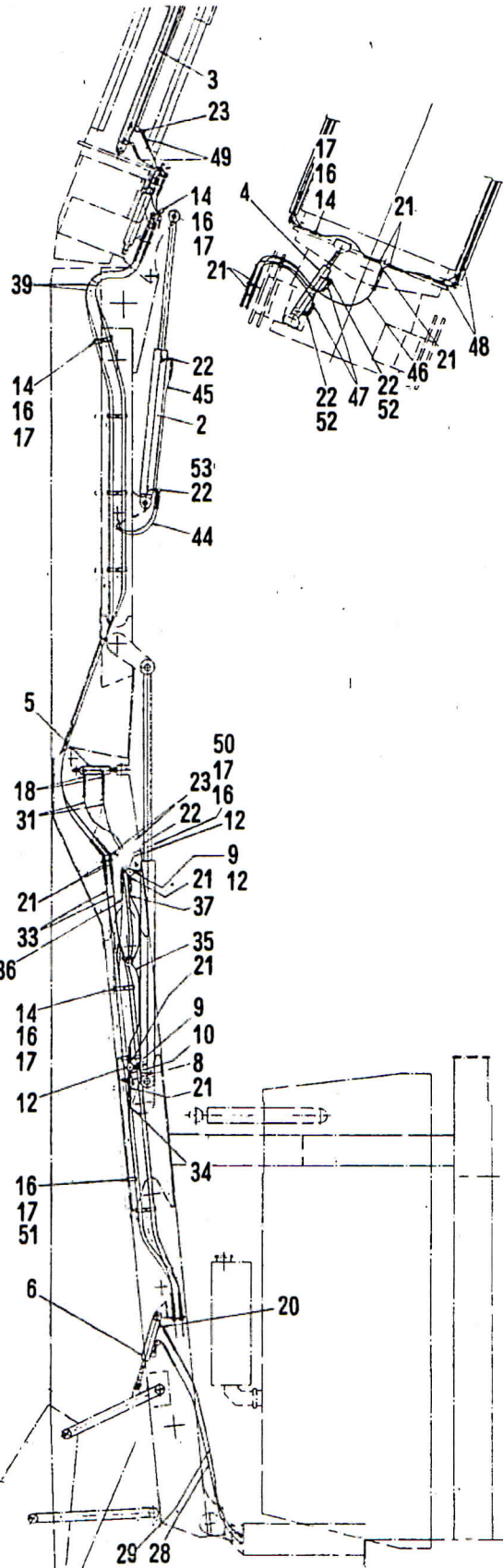
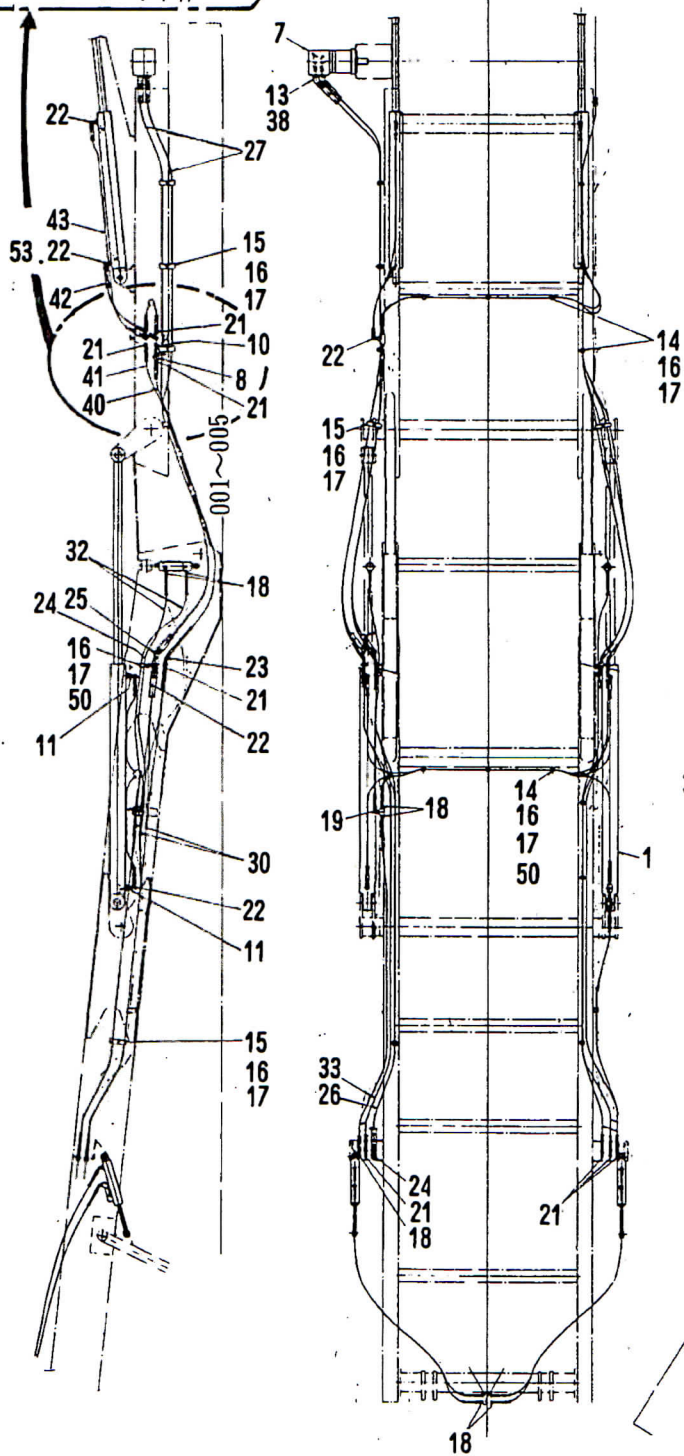
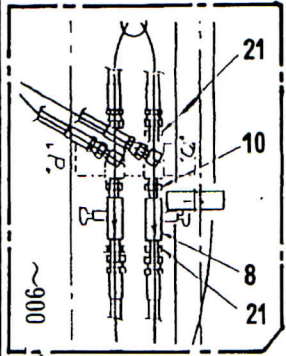

★印は非販売部品です。各々のAss'yにて御注文下さい。

9-4 作業油圧配管 (4)			適用号機	001~017	
図解番号	部品番号	部品名称	数量	互換性	摘要
1~50	090-0840-000	作業油圧配管 (4) Ass'y	1	←—┐ A	001
1~53	090-0841-000	作業油圧配管 (4) Ass'y	1	←—┐ A	002~005
1~53	090-0841-100	作業油圧配管 (4) Ass'y	1	←—┐ A	006~012
1~53	090-0841-200	作業油圧配管 (4) Ass'y	1	←—┐ A	014~
1	1H-HJ-17909-00-00	シリンダ	2	←—┐ A	001
1	1C-HC-17909-00-00	シリンダ	2	←—┐ A	002~
2	1H-HJ-17908-00-00	シリンダ	2	←—┐ A	001
2	1C-HC-17908-00-00	シリンダ	2	←—┐ A	002~
3	1H-HJ-17907-00-00	シリンダ	2	←—┐ A	001
3	1C-HC-17907-00-00-①	シリンダ	2	←—┐ A	002~
4	1H-HJ-17906-00-00	シリンダ	1	←—┐ A	001
4	1C-HC-17906-00-00-①	シリンダ	1	←—┐ A	002~012
4	1C-HC-17906-00-00-②	シリンダ	1	←—┐ A	014~
5	1C-HC-17904-00-00	シリンダ	2		
6	1C-HC-07913-00-00-①	シリンダ	2		
7	18-6-390AAA	オービットモータ	1		
8	1D-F25SK	フローコントロール	2		001~005
8	1D-F25SK	フローコントロール	3		006~
9	HNL0220806	ニップル	2		
10	HNL0220600	ニップル	2		001~005
10	HNL0220600	ニップル	3		006~
11	HNL0620806	ブッシング	2		
12	HNL0720600	ティー	2		
13	2L-WEUP-1-451H	45°異径エルボ	2		
14	77-595327-4700	コーティングクランプ	26		
15	CC0234	コーティングクランプ	14		001
15	CC0234	コーティングクランプ	10		002~
16	SNH140810	ナット	26		001

9-4 作業油圧配管(4)			適用号機	001~017	
図解番号	部品番号	部品名称	数量	互換性	摘要
16	SNH140810	ナット	25		002~
17	WS208	スプリングワッシャ	26		001
17	WS208	スプリングワッシャ	25		002~
18	HA1004	アダプタ	14		
19	HA1404	アダプタ	2		
20	HA1504	アダプタ	4		
21	HA1006	アダプタ	35		
22	HA1406	アダプタ	11		001
22	HA1406	アダプタ	7		002~
23	HA1506	アダプタ	10		
24	HA1012	アダプタ	4		
25	HA1512	アダプタ	2		
26	H05053123000P	ホース	2		
27	H05053123900P	ホース	2		
28	HC05053041700P	ホース	2		
29	H05053041800P	ホース	2		
30	H05053042200P	ホース	2		
31	H05053042750P	ホース	2		
32	H05053041500P	ホース	2		
33	H05053063100P	ホース	6		
34	H05053061600P	ホース	1		
35	H05053062750P	ホース	1		
36	H05053063000P	ホース	1		
37	H05053062500P	ホース	1		
38	20-ARP568-916	Oリング	2		
39	H05053064300P	ホース	4		
40	H05053062050P	ホース	1		
41	H05053062150P	ホース	1		

9-4 作業油圧配管(4)		適用号機	001~017		
図解番号	部品番号	部品名称	数量	互換性	摘要
42	H05053060600P	ホース	1		
43	H05053061500P	ホース	1		
44	H05053062000P	ホース	1		
45	H05053062850P	ホース	1		
46	H05053061200P	ホース	2		
47	H05053060650P	ホース	2		
48	H05053060700P	ホース	2		
49	H05053060900P	ホース	2		
50	CC0438	コーティングクランプ	5		
51	CC0220	コーティングクランプ	1		002~
52	094-5280-000	オリフィス	2		002~
53	094-5290-000	オリフィス	2		002~

9-4 作業油圧配管 (4)

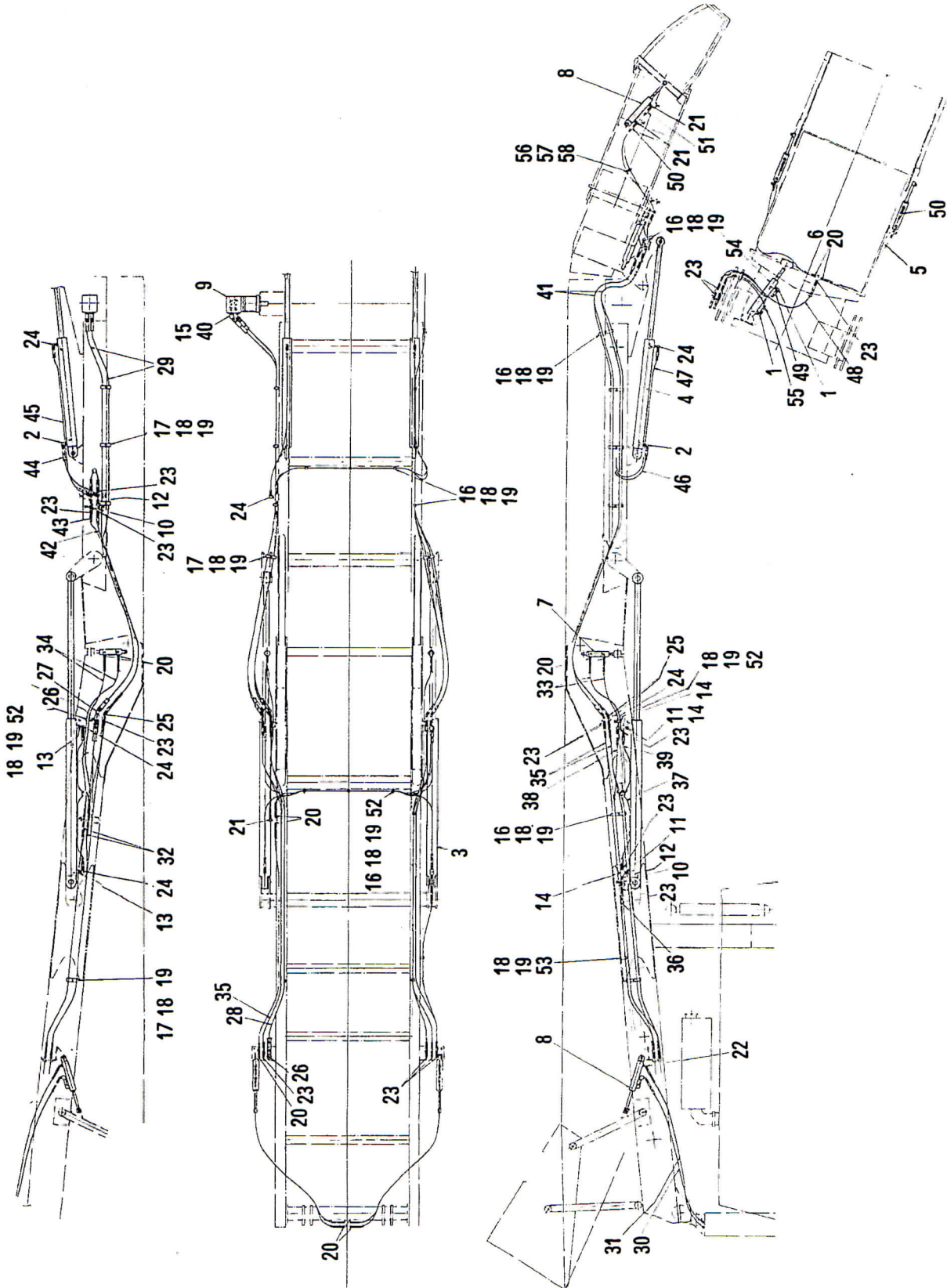

★印は非販売部品です。各々のAss'yにて御注文下さい。

9-4 作業油圧配管(4)		適用号機	018~		
図解番号	部品番号	部品名称	数量	互換性	摘要
1~58	090-0842-000	作業油圧配管(4) Ass'y	1		
1	094-5280-000	オリフィス(シュータ左右)	2		
2	094-5290-000	オリフィス(シュータ屈伸)	2		
3	1C-HC-17909-00-00	シリンダ	2		
4	1C-HC-17908-00-00	シリンダ	2		
5	H05053041400P	ホース	1		
6	HNL0620604	ブッシング	4		
7	1C-HC-17904-00-00	シリンダ	2		
8	1C-HC-07913-00-00-①	シリンダ	4		
9	18-6-390AAA	オービットモータ	1		
10	1D-F25SK	フローコントロール	3		
11	HNL0220806	ニップル	2		
12	HNL0220600	ニップル	3		
13	HNL0620806	ブッシング	2		
14	HNL0720600	ティー	2		
15	2L-WEUP-1-451H	45°異径エルボ	2		
16	77-595327-4700	コーティングクランプ	26		
17	CC0234	コーティングクランプ	10		
18	SNH140810	ナット	23		
19	WS208	スプリングワッシャ	23		
20	HA1004	アダプタ	18		
21	HA1404	アダプタ	6		
22	HA1504	アダプタ	4		
23	HA1006	アダプタ	31		
24	HA1406	アダプタ	7		
25	HA1506	アダプタ	6		
26	HA1012	アダプタ	4		
27	HA1512	アダプタ	2		

9-4 作業油圧配管 (4)		適用号機	018~		
図解番号	部品番号	部品名称	数量	互換性	摘要
28	H0505312300P	ホース	2		
29	H05053123900P	ホース	2		
30	H05053041700P	ホース	2		
31	H05053041800P	ホース	2		
32	H05053042200P	ホース	2		
33	H05053042750P	ホース	2		
34	H05053041500P	ホース	2		
35	H05053063100P	ホース	6		
36	H05053061600P	ホース	1		
37	H05053062750P	ホース	1		
38	H05053063000P	ホース	1		
39	H05053062500P	ホース	1		
40	20-ARP568-916	Oリング	2		
41	H05053064300P	ホース	4		
42	H05053062050P	ホース	1		
43	H05053062150P	ホース	1		
44	H05053060600P	ホース	1		
45	H05053061500P	ホース	1		
46	H05053062000P	ホース	1		
47	H05053062850P	ホース	1		
48	H05053061200P	ホース	2		
49	H05053060650P	ホース	1		
50	H05053041500P	ホース	2		
51	H05053041600P	ホース	1		
52	CC0438	コーティングクランプ	5		
53	CC0220	コーティングクランプ	1		
54	1C-HC-17906-00-00-②	シリンダ	1		
55	H05053060750P	ホース	1		

9-4 作業油圧配管 (4)		適用号機	018 ~		
図解番号	部品番号	部品名称	数量	互換性	摘要
56	CC0431	コーティングクランプ	4		
57	SNH141010	ナット	2		
58	WS210	スプリングワッシャ	2		

9-5 屈伸ロックシリンダ

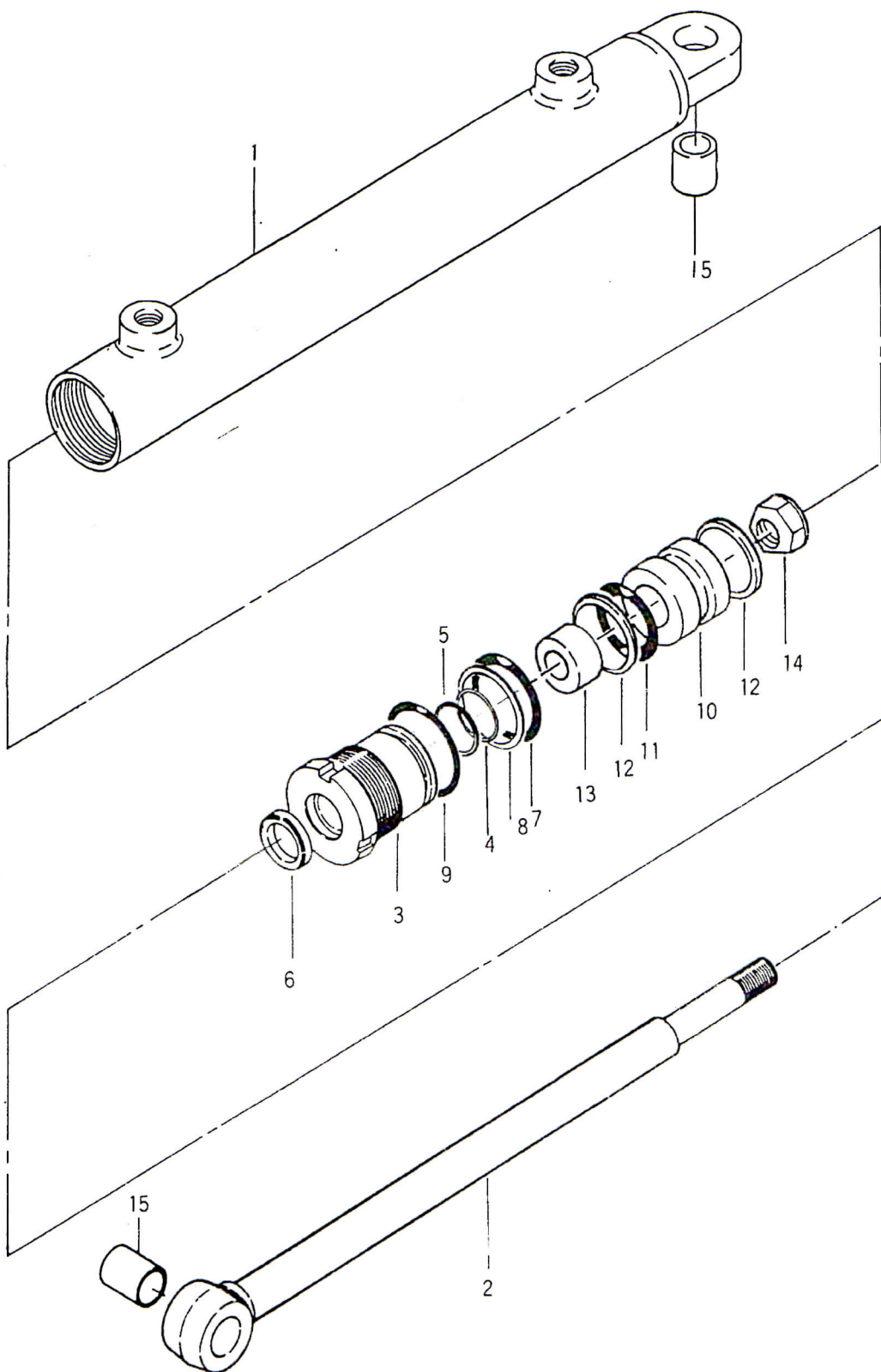

9

★印は非販売部品です。各々のAss'yにて御注文下さい。

9-5 屈伸ロックシリンダ		適用号機	001~		
分解番号	部品番号	部品名称	数量	互換性	摘要
1~15	1C-HC-17904-00-00	シリンダAss'y	1		
1	1C-HC-17904-00-01	シリンダチューブ	1		
2	1C-HC-17904-00-02	ピストンロッド	1		
3	1C-HC-07913-00-03	シリンダヘッド	1		
4	2I-PS-20	ペンタシール	1		
5	2I-T2-P-20	バックアックリング	1		
6	2I-SDR-20	ダストシール	1		
7	GRBG35NJ	Oリング	1		
8	GB2BG35NJ	バックアップリング	1		
9	2A-S42	Oリング	1		
10	1C-HC-07913-00-04	ピストン	1		
11	GRAP34NJ	Oリング	1		
12	GB2BP34NJ	バックアックリング	2		
13	1C-HC-06908-00-04	スペーサ	1		
14	90-M14×P2.0	Uナット	1		
15	DU1825	ピンブッシュ	2		

9-6 ベルトコンベア昇降シリンダ

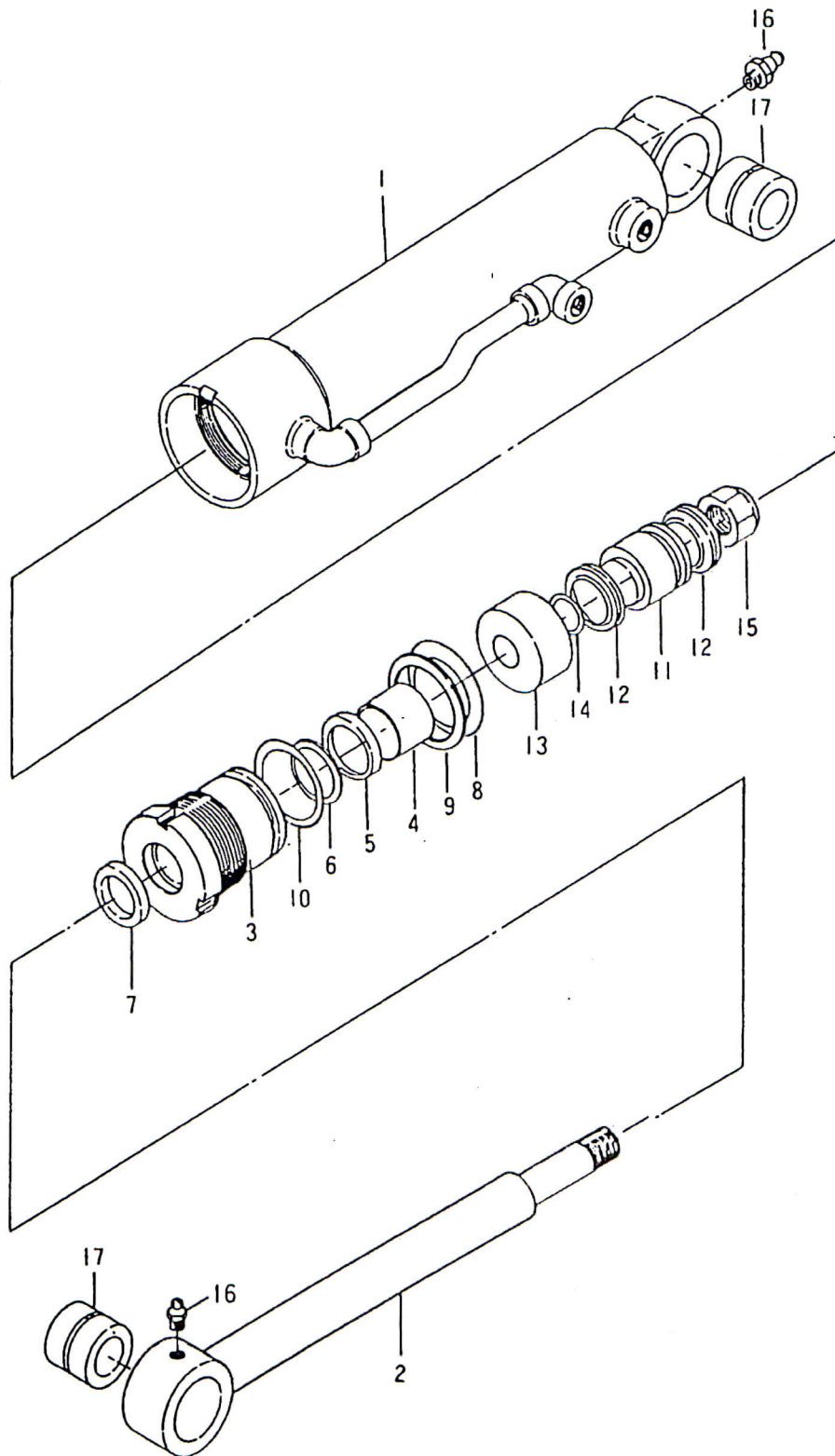

9

★印は非販売部品です。各々のAss'yにて御注文下さい。

9-6 ベルトコンベア昇降シリンダ		適用号機	001~		
図解番号	部品番号	部品名称	数量	互換性	摘要
1~17	1C-HC-07967-00-00	シリンダ Ass'y	1		
1	1C-HC-07967-00-01	シリンダチューブ	1		
2	1C-HC-07967-00-02	ピストンロッド	1		
3	1C-HC-07909-00-03	シリンダヘッド	1		
4	DU4530	ロッド及びピンブッシュ	3		
5	2I-SKY-45	ロッドパッキン	1		
6	2I-TC-SKY-45	バックアップリング	1		
7	2I-SDR-45	ダストシール	1		
8	GRBG85NJ	Oリング	1		
9	GR3BG85NJ	バックアップリング	1		
10	GRBG90NJ	Oリング	1		
11	1C-HC-07967-00-03	ピストン	1		
12	2I-SKY-90	ピストンパッキン	2		
13	1C-HC-07967-00-04	パッキンホルダ	1		
14	GRBG32NJ	Oリング	1		
15	90-M30×P3.0	Uナット	1		
16	LGS02	グリスニップル	2		
17	1C-HC-07217-00-03	ピンブッシュ	2		
4~10 12.14	1C-HC-07967-00-80	シールキット	1		

9-7 シュータ左右シリンダ

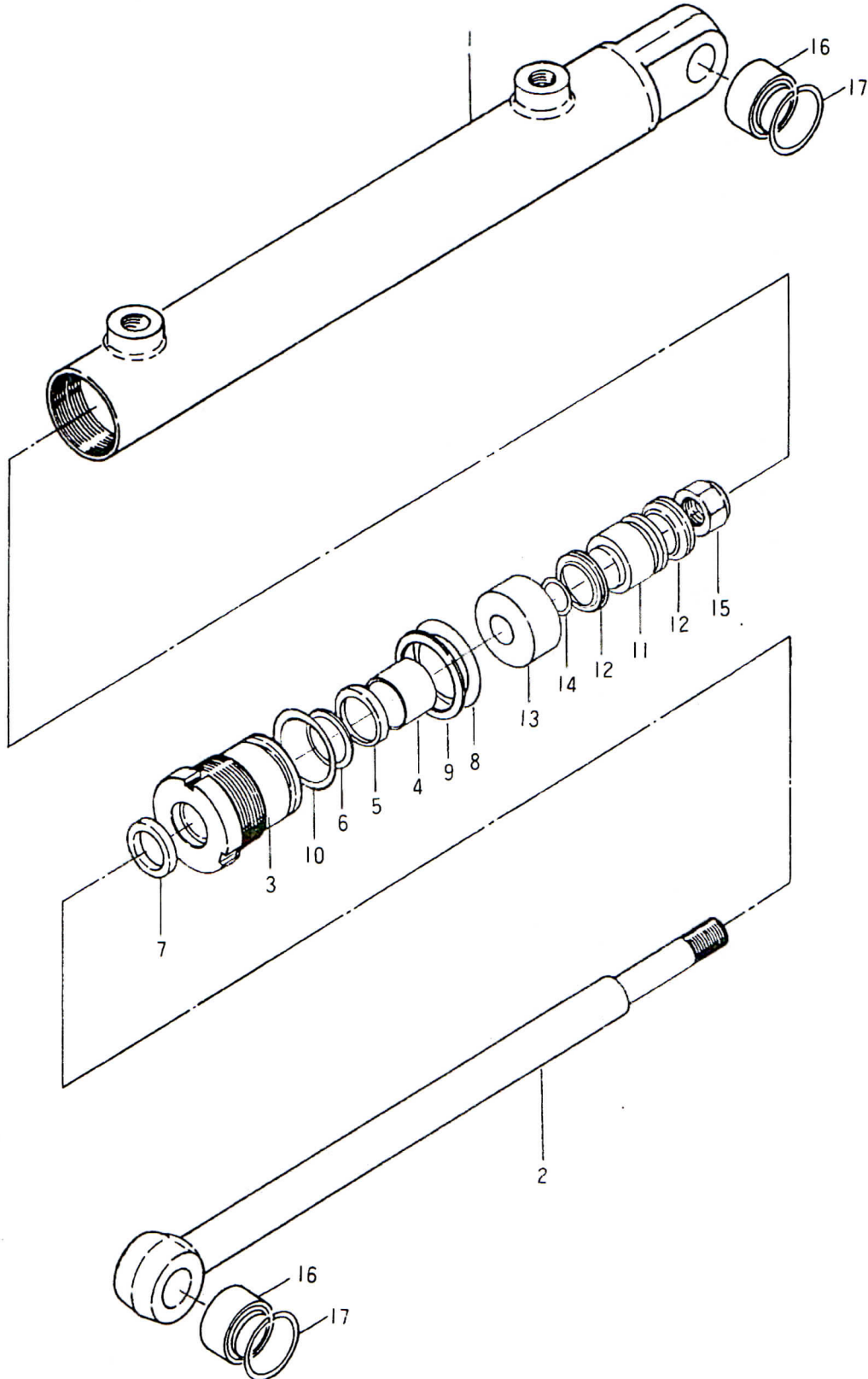

9

★印は非販売部品です。各々のAss'yにて御注文下さい。

9-7 シュータ左右シリンダ		適用号機	001~		
図解番号	部品番号	部品名称	数量	互換性	摘要
1~17	1H-HJ-17906-00-00	シリンダ Ass'y	1	← A	001
1~17	1C-HC-17906-00-00	シリンダ Ass'y	1	← A	002~
1	1H-HJ-17906-00-01	シリンダチューブ	1	← A	001
1	1C-HC-17906-00-01	シリンダチューブ	1	← A	002~
2	1H-HJ-17906-00-02	ピストンロッド	1	← A	001
2	1C-HC-17906-00-02	ピストンロッド	1	← A	002~
3	1H-HJ-07905-00-08	シリンダヘッド	1	← A	001
3	1C-HC-07905-00-08	シリンダヘッド	1	← A	002~
4	DU2530	ブッシュ	1		
5	2I-SKY-25	ロッドパッキン	1		
6	2I-TCS-33 ×25	バックアップリング	1		
7	2I-SDR-25	ダストシール	1		
8	GRBG45NJ	Oリング	1		
9	GR3BG45NJ	バックアップリング	1		
10	2A-S50	Oリング	1		
11	1H-HJ-07955-00-09	ピストン	1	← A	001
11	1C-HC-07905-00-09	ピストン	1	← A	002~
12	2I-SKY-40	ピストンパッキン	2		
13	1H-HJ-07955-00-04	パッキンホルダ	1	← A	001
13	1C-HC-07955-00-04	パッキンホルダ	1	← A	002~
14	GRBG16NJ	Oリング	1		
15	90-M16×P1.5	Uナット	1		
16	55-SA4-25B	球面ブッシュ	2		
17	KRHA42	スナップリング	2		
5~10 12.14	1C-HC-07955-00-80	シールキット	1		

9-8 オイルモータ

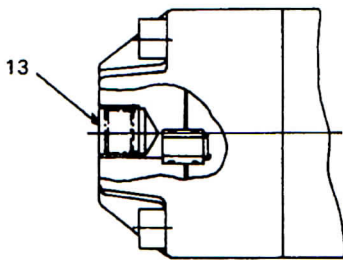
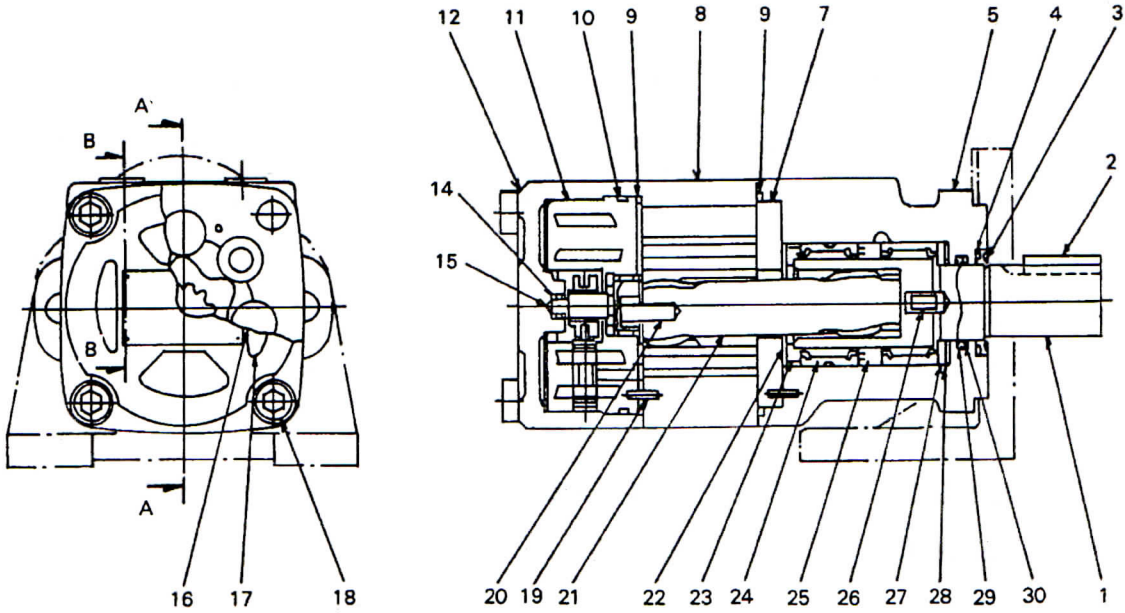

A ~ A 断面

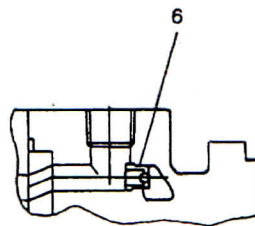

B ~ B 断面

★印は非販売部品です。各々のAss'yにて御注文下さい。

9-8 オイルモータ		適用号機	001~		
図解番号	部品番号	部品名称	数量	互換性	摘要
1~30	1A-CR-04-2S0-30-JA	オイルモータAss'y	1		
1	1A-VA16474	シャフト	1		
2	1A-VP58303	キ ー	1		
3	1A-VA20981	ワイパー	1		
4	1A-VA21040	スぺーサ	1		
5	1A-VA16443	ハウジング	1		
6	1A-VA8905A	チェックプラグ	2		
7	1A-VA16447	ウェアプレート	1		
8	1A-VA9448A	ジロータ	1		
9	GRAG90NJ	Oリング	2		
10	1A-007915317	Oリング	1		
11	1A-VA9196A	バルブブロック	1		
12	1A-VA16401	カバー	1		
13	1A-VA17434	ショピング	2		
14	1A-VA16424	ニードルベアリング	1		
15	1A-VA16420	カ ム	1		
16	1A-VA16437	銘 板	1		
17	1A-000919050	ウチコミネジ	4		
18	1A-VA16387	ソケットボルト	4		
19	1A-VA16412	ピ ン	3		
20	1A-VA16422	ピ ン	1		
21	1A-VA8937A	ドッグボーン	1		
22	1A-VA16450	スラストワッシャ	1		
23	1A-VA16637	スラストワッシャ	1		
24	1A-VA16448	ニードルベアリング	2		
25	1A-VA16449	スぺーサ	1		
26	1A-VA16434	マグネット	1		
27	1A-VA16638	スラストワッシャ	1		

9-8-③

9-8 オイルモータ		適用号機	001~		
図解番号	部品番号	部品名称	数量	互換性	摘要
28	1A-VA16452	スラストワッシャ	1		
29	1A-VA16453	Xリング	1		
30	1A-VA16454	バックアップリング	1		