

1 機関関係

| | | |
|-----|-------------------|-------|
| 1-1 | 機関関係 | 1-1-1 |
| 1-2 | 吸排気関係 | 1-2-1 |
| 1-3 | 燃料関係 | 1-3-1 |
| 1-4 | アクセルコントロール | 1-4-1 |
| 1-4 | アクセルコントロール | 1-4-3 |
| 1-5 | パネルゲージ | 1-5-1 |
| 1-6 | オイルフィルタ及びフュエルフィルタ | 1-6-1 |
| 1-7 | ラジエタ | 1-7-1 |
| 1-8 | 吸排気関係（寒冷地仕様） | 1-8-1 |
| 1-9 | エアクリーナ | 1-9-1 |

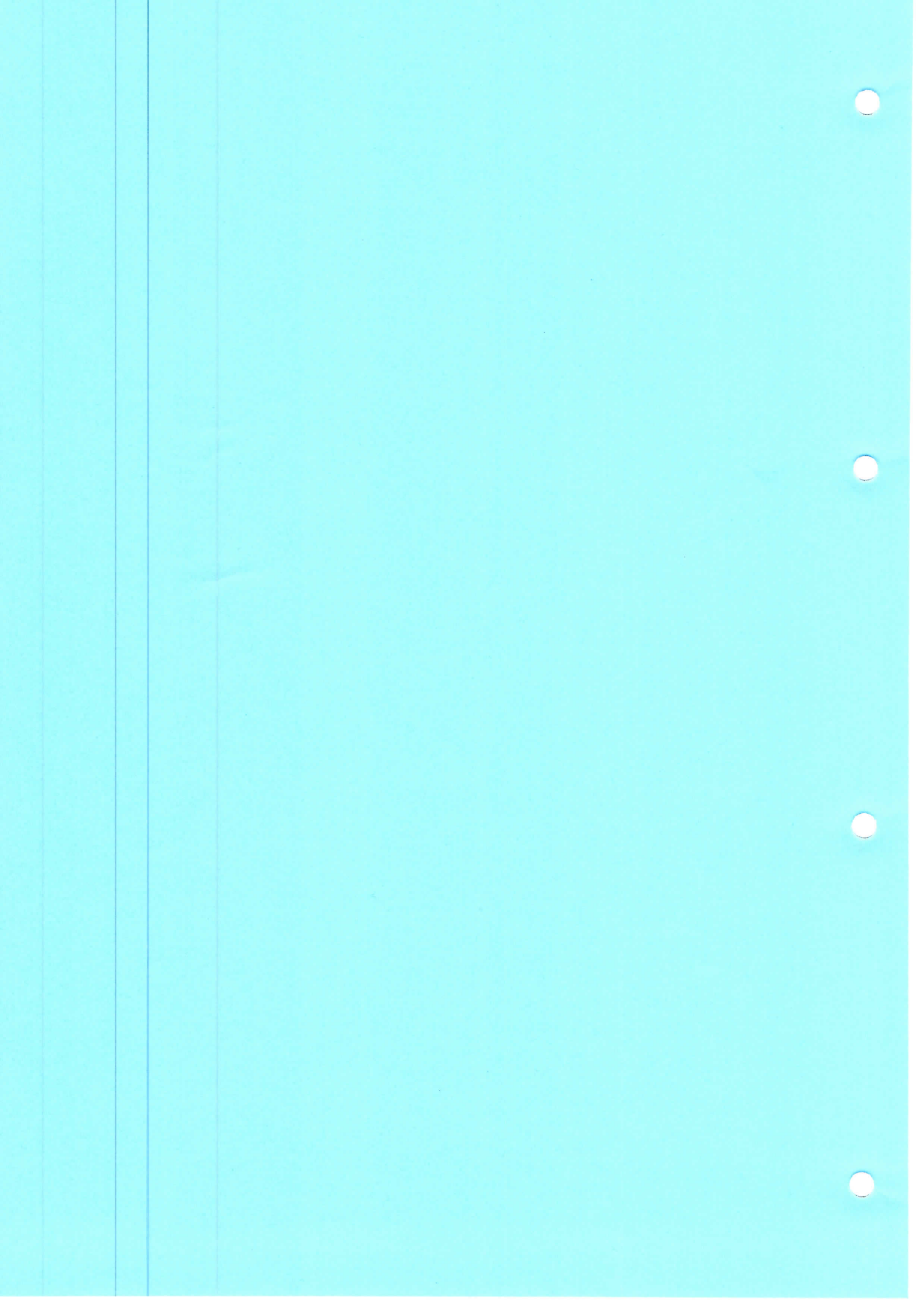



1-1 機関関係

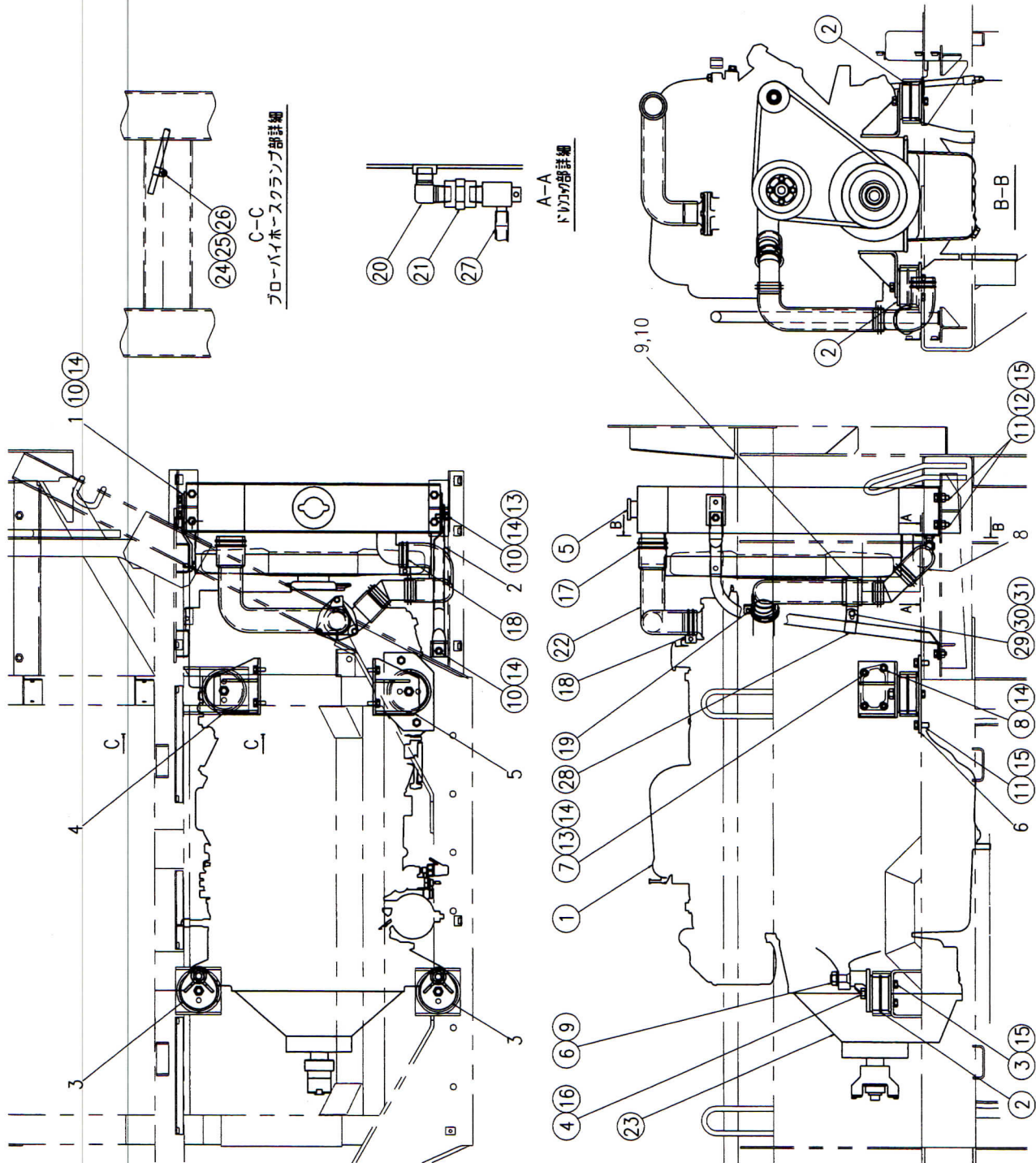

| 1-1 機関関係 | | | | 適用号機 | S1145~ J185~ |
|----------|------------------|--------------|----|------|------------------------|
| 図解番号 | 部品番号 | 部品名称 | 数量 | 互換性 | 摘要 |
| 1~(27) | 011-00351-000 | 機関関係 Assy | 1 | | S1145~1159 J185~199 |
| 1~(31) | 011-00351-100 | 機関関係 Assy | 1 | B | S1160~ J200~ |
| 1 | 014-01840-001 | ステー (前) | 1 | | |
| 2 | 013-02270-001 | ステー (後) | 1 | | |
| 3 | 013-0222-000 | ブ ラケット | 2 | | |
| 4 | 013-1461-000 | ブ ラケット ファン側前 | 1 | | |
| 5 | 013-1471-000 | ブ ラケット ファン側後 | 1 | | |
| 6 | 013-1510-100 | マウントブ ラケット | 1 | | |
| 8 | 012-00680-000 | ロアホース | 1 | | S1145~1159 J185~199 |
| 8 | 012-00680-100 | ロアホース | 1 | B | S1160~ J200~ |
| 9 | 014-01730-001 | フェルト | 1 | | S1160~ J200~ |
| 10 | 014-01740-001 | クランフ | 1 | | S1160~ J200~ |
| (1) | 01-6BG1TRN-01 | エンジン Assy | 1 | | |
| (2) | 01-9-53215-058-0 | クッションラバ ー | 4 | | |
| (3) | 01-9-9911-0512-0 | ナット | 8 | | |
| (4) | 01-9-9911-0514-0 | ナット | 4 | | |
| (5) | 52-1110-031-194 | ラジ ーター | 1 | | |
| (6) | SBH18180501 | ボ ルト | 2 | | |
| (7) | SBH11100252 | ボ ルト | 7 | | |
| (8) | SNH181020 | ナット | 1 | | |
| (9) | WS218 | スプ リング ワッシャ | 2 | | |
| (10) | SBH14100251 | ボ ルト | 5 | | |
| (11) | SBH14120301 | ボ ルト | 6 | | |
| (12) | SNH141210 | ナット | 4 | | |
| (13) | WP110 | 平座金 | 8 | | |
| (14) | WS210 | スプ リング ワッシャ | 13 | | |
| (15) | WS212 | スプ リング ワッシャ | 14 | | |
| (16) | WS214 | スプ リング ワッシャ | 4 | | |
| (17) | HH070NJ | ホースバンド | 1 | | |
| (18) | HH060NJ | ホースバンド | 2 | | |

1-1-3

1-1 機関関係

適用号機

S1145~
J185~

| 図解番号 | 部品番号 | 部品名称 | 数量 | 互換性 | 摘要 | |
|------|------|----------------|---------------|-----|----|-----------------|
| 1 | (19) | HH065NJ | ホースバンド | 1 | | |
| | (20) | 2P-2086-06 | オス90° エルボ | 1 | | |
| | (21) | HNL0110600 | ソケット | 1 | | |
| | (22) | 39-K-9015 | アッパ-ホース | 1 | | |
| | (23) | 01-189380-0520 | ハ°ワートライブ Assy | 1 | | |
| | (24) | SNH140610 | ナット | 1 | | |
| | (25) | WS206 | スプリング ワッシャ | 1 | | |
| | (26) | CC0115 | コーティング クランプ | 1 | | |
| | (27) | VH10130700 | ビニールホース | 1 | | |
| | (28) | CC0234 | コーティング クランプ | 1 | | S1160~ J200~ |
| | (29) | SBH14080151 | ボルト | 1 | | S1160~ J200~ |
| | (30) | WS208 | スプリング ワッシャ | 1 | | S1160~ J200~ |
| | (31) | SNH140810 | ナット | 1 | | S1160~ J200~ |
| | | | | | | |
| | | | | | | |
| | | | | | | |
| | | | | | | |

1-2 吸排気関係

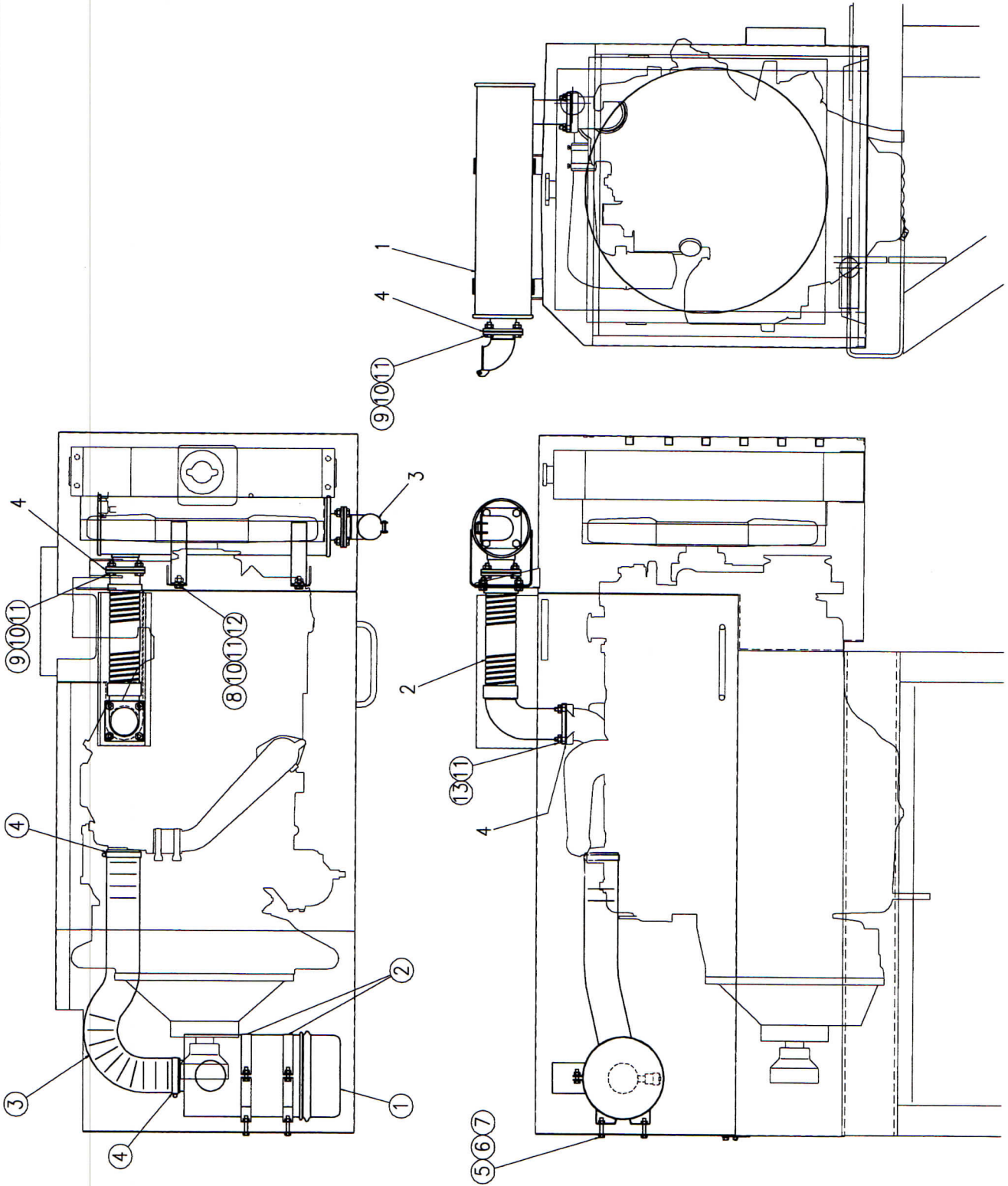

1-2 吸排気関係

適用号機

S1145~
J185~

| 図解番号 | 部品番号 | 部品名称 | 数量 | 互換性 | 摘要 |
|--------|---------------|----------------|----|-----|------------------------|
| 1~(13) | 031-00660-000 | 吸排気Assy | 1 | | S1145~1149 J185~195 |
| 1~(13) | 031-00660-100 | 吸排気Assy | 1 | B | S1150~1159 J196~199 |
| 1~(13) | 031-00660-200 | 吸排気Assy | 1 | B | S1160~ J200~ |
| 1 | 031-0471-000 | マフラー | 1 | | S1145~1149 J185~195 |
| 1 | 031-0471-100 | マフラー | 1 | | S1160~ J200~ |
| 2 | 032-01060-000 | フレキシブルパイプ | 1 | | S1145~1149 J185~195 |
| 2 | 032-01061-000 | フレキシブルパイプ | 1 | D | S1150~ J196~ |
| 3 | 032-0112-000 | 排気口 | 1 | | |
| 4 | 034-0110-001 | パッキン | 3 | | S1145~1149 J185~195 |
| 4 | 034-0110-101 | パッキン | 3 | B | S1150~ J196~ |
| (1) | 3E-FWG08-8006 | エアクリーナー | 1 | | |
| (2) | 3E-P00-4307 | マウンティングバンド | 2 | | |
| (3) | 3S-D75*900L | ルーフホース AD II 型 | 1 | | |
| (4) | 92-HS-48 | ユニバーサルバンド | 2 | | |
| (5) | SBH14080401 | ボルト | 4 | | |
| (6) | SNH140810 | ナット | 4 | | |
| (7) | WS208 | スプリングワッシャー | 4 | | |
| (8) | SBH14100251 | ボルト | 4 | | |
| (9) | SBH14100301 | ボルト | 8 | | |
| (10) | SNH141010 | ナット | 12 | | |
| (11) | WS210 | スプリングワッシャー | 16 | | |
| (12) | WP110 | 平座金 | 4 | | |
| (13) | SNH141020 | ナット | 4 | | |

1-3 燃料関係

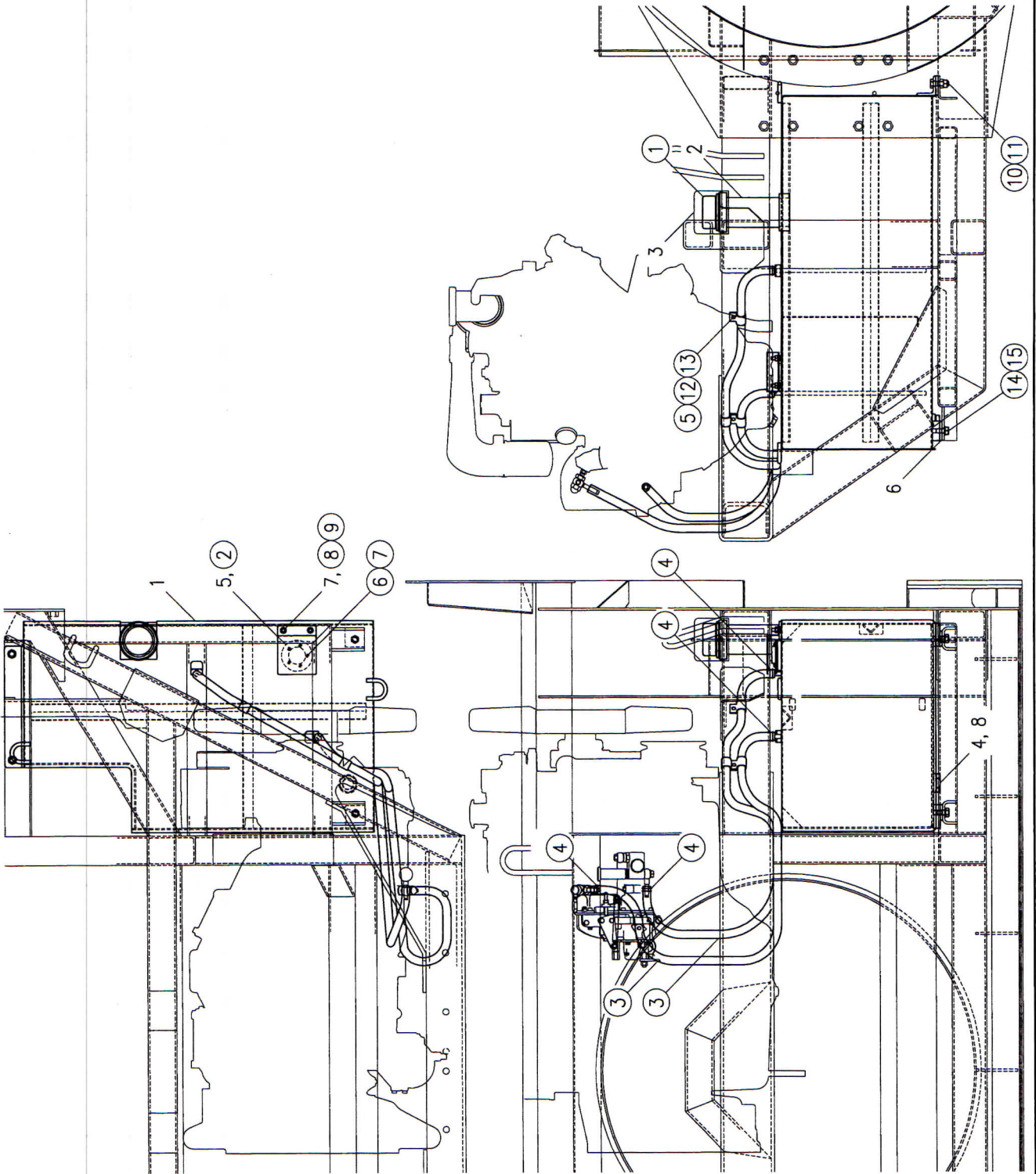

1-3 燃料関係

適用号機

S1145~
J185~

| 図解番号 | 部品番号 | 部品名称 | 数量 | 互換性 | 摘要 |
|--------|---------------|----------------|----|-----|------------------------|
| 1~(15) | 021-00861-000 | 燃料関係 Assy | 1 | | S1145のみ J185~188 |
| 1~(15) | 021-00861-100 | 燃料関係 Assy | 1 | B | S1146~1150 J189~195 |
| 1~(15) | 021-00862-000 | 燃料関係 Assy | 1 | D | S1151~1159 J196~199 |
| 1~(15) | 021-00862-100 | 燃料関係 Assy | 1 | D | S1160~ J200~ |
| 1 | 021-00841-000 | 燃料タンク | 1 | | S1145のみ J185~188 |
| 1 | 021-00841-100 | 燃料タンク | 1 | B | S1146~1150 J189~195 |
| 1 | 021-00842-000 | 燃料タンク | 1 | D | S1151~1159 J196~199 |
| 1 | 021-00842-100 | 燃料タンク | 1 | D | S1160~ J200~ |
| 2 | 023-0870-000 | 給油筒 | 1 | | |
| 3 | 094-0570-000 | カバー | 1 | | |
| 4 | 024-0120-001 | 銅パッキン | 1 | | |
| 5 | 024-0130-001 | パッキン (タンクユニット) | 1 | | |
| 6 | 024-0340-001 | 防振パッド | 4 | | |
| 7 | 024-0560-001 | カバー | 1 | | |
| 8 | 024-0570-001 | ドレンプラグ | 1 | | |
| (1) | 25-F254100 | コンビネーションエアブリーザ | 1 | | |
| (2) | 32-HTR-210 | タンクユニット | 1 | | |
| (3) | GH061100 | ガソリンホース | 2 | | |
| (4) | 39-MH6 | 自在バンド | 4 | | |
| (5) | CC0118 | コーティングクランプ | 3 | | |
| (6) | SBM8510 | 十字穴付ナベ 小ネジ | 5 | | |
| (7) | WS205 | スプリングワッシャ | 5 | | |
| (8) | SNH140810 | ナット | 2 | | |
| (9) | WS208 | スプリングワッシャ | 2 | | |
| (10) | SBH14120451 | ボルト | 2 | | |
| (11) | SNH141210 | ナット | 4 | | |
| (12) | SNH140610 | ナット | 2 | | |
| (13) | WS206 | スプリングワッシャ | 2 | | |
| (14) | SBH14120251 | ボルト | 2 | | |
| (15) | WS212 | スプリングワッシャ | 2 | | |

1-4 アクセルコントロール

1

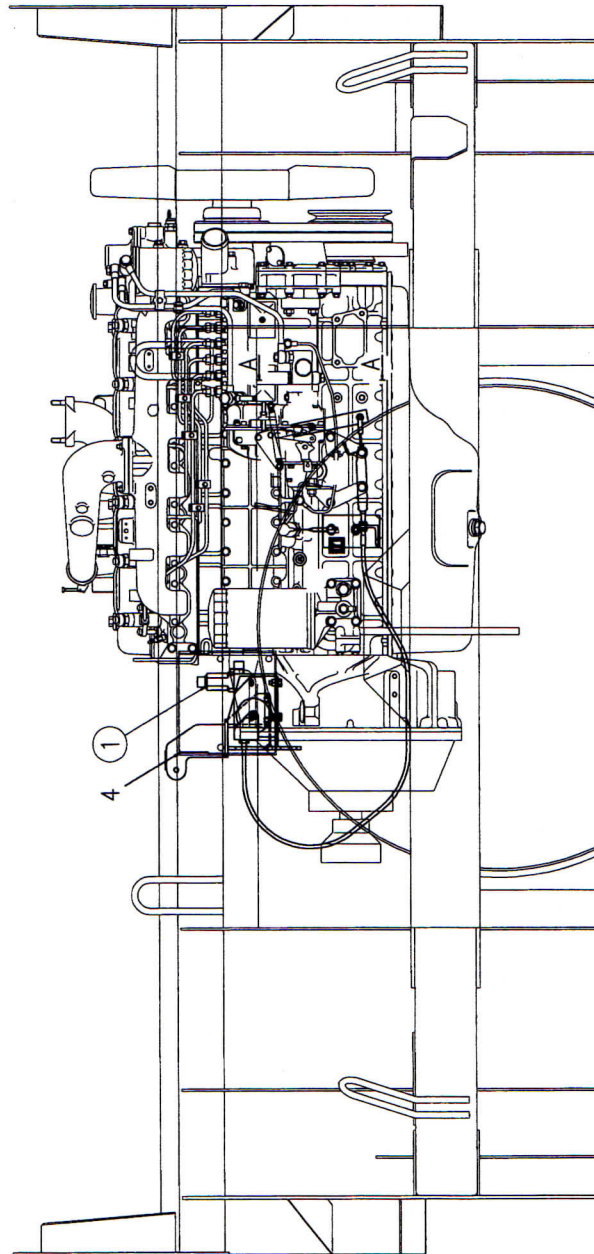
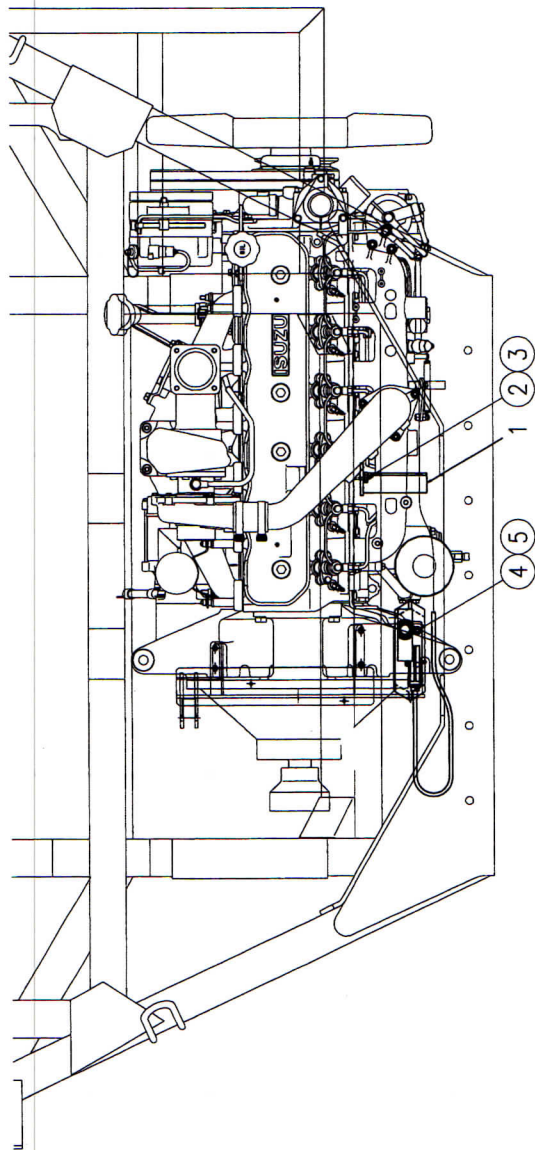
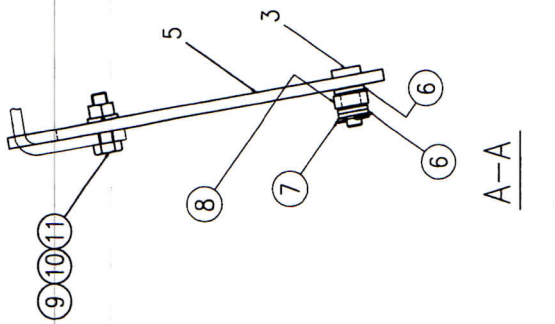

1-4-2

| 1-4 アクセルコントロール | | 適用号機 | S1145のみ J185~188 | | |
|----------------|---------------|-----------------|---------------------|-----|----|
| 図解番号 | 部品番号 | 部品名称 | 数量 | 互換性 | 摘要 |
| 1~(11) | 521-00231-000 | アクセルコントロール Assy | 1 | | |
| 1 | 523-03120-000 | ブラケット | 1 | | |
| 3 | 094-1540-001 | ピン | 1 | | |
| 4 | 523-03140-000 | カバー | 1 | | |
| 5 | 524-01950-101 | リンク | 1 | | |
| (1) | 7L-03-02-003 | 電動アクチュエータ | 1 | | |
| (2) | SBH14100202 | ボルト | 2 | | |
| (3) | WS210 | スプリング ワッシャ | 2 | | |
| (4) | SBH14080201 | ボルト | 2 | | |
| (5) | WS208 | スプリング ワッシャ | 2 | | |
| (6) | WP108 | 平座金 | 3 | | |
| (7) | PS1618 | 割ピン | 1 | | |
| (8) | DU0606 | ドライブアリング | 1 | | |
| (9) | SBH14060201 | ボルト | 1 | | |
| (10) | SNH140610 | ナット | 1 | | |
| (11) | WS206 | スプリング ワッシャ | 1 | | |
| | | | | | |
| | | | | | |

1-4 アクセルコントロール

1

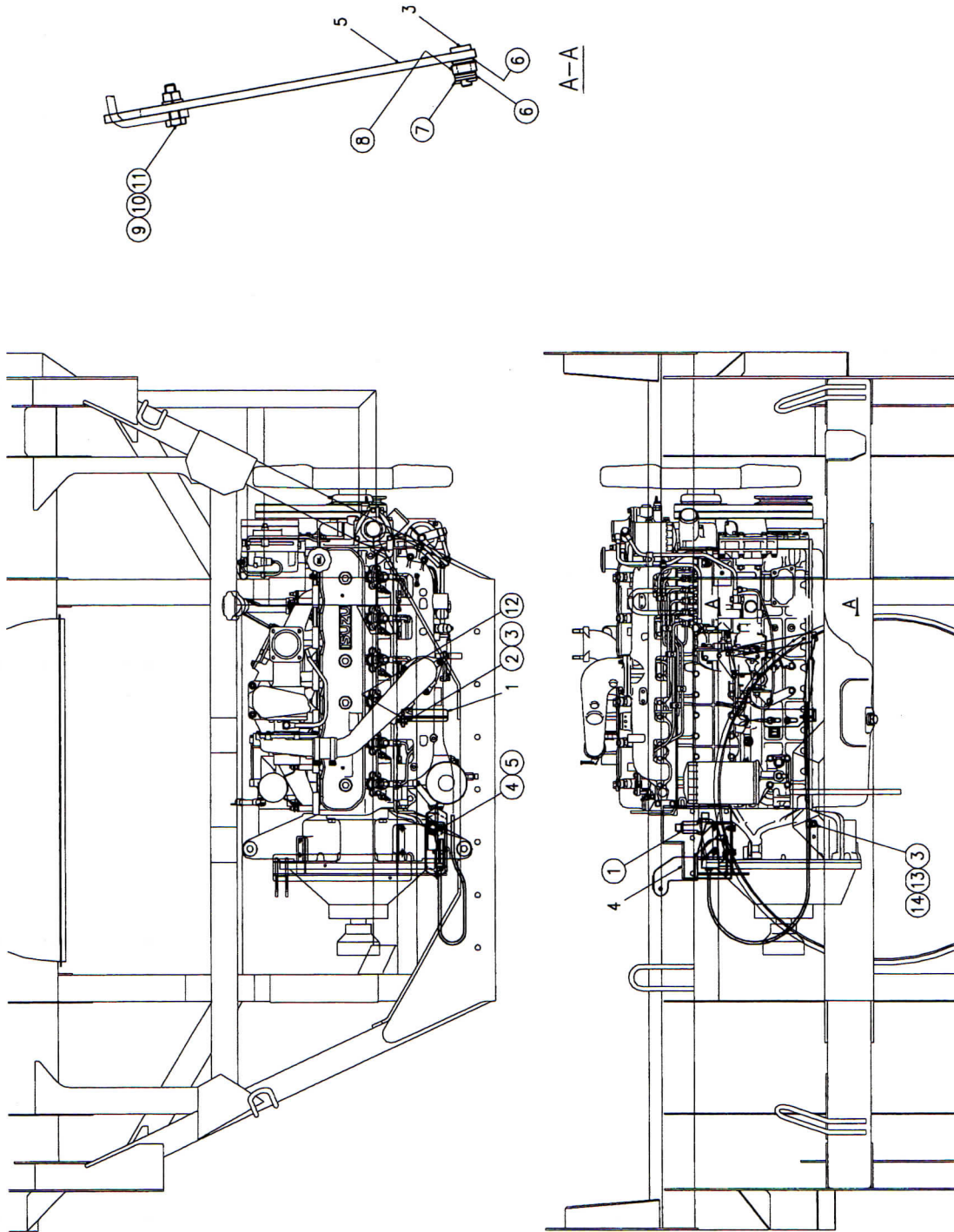

1-4-4

1-4 アクセルコントロール

適用号機

S1146~
J189~

| 図解番号 | 部品番号 | 部品名称 | 数量 | 互換性 | 摘要 |
|--------|---------------|-----------------|----|-----|---|
| 1~(14) | 521-00231-200 | アクセルコントロール Assy | 1 | B | S1146~1150 J189~195 S1151~ J196~ |
| 1~(14) | 521-00231-300 | アクセルコントロール Assy | 1 | | |
| 1 | 523-03120-200 | ブラケット | 1 | | |
| 3 | 094-1540-001 | ピン | 1 | | |
| 4 | 523-03140-100 | カバー | 1 | | |
| 5 | 524-01950-201 | リンク | 1 | | S1146~1150 J189~195 S1151~ J196~ |
| 5 | 524-01950-301 | リンク | 1 | | |
| (1) | 7L-03-02-003 | 電動アクチュエータ | 1 | | |
| (2) | SBH14100252 | ボルト | 2 | | |
| (3) | WS210 | スプリングワッシャ | 3 | | |
| (4) | SBH14080201 | ボルト | 2 | | |
| (5) | WS208 | スプリングワッシャ | 2 | | |
| (6) | WP108 | 平座金 | 3 | | |
| (7) | PS1618 | 割ピン | 1 | | |
| (8) | DU0606 | ドライブアリング | 1 | | |
| (9) | SBH14060201 | ボルト | 1 | | |
| (10) | SNH140610 | ナット | 1 | | |
| (11) | WS206 | スプリングワッシャ | 1 | | |
| (12) | WP510 | 高力平座金 | 2 | | |
| (13) | SBH14100151 | ボルト | 1 | | |
| (14) | CC0316 | コーティングクランプ | 1 | | |
| | | | | | |
| | | | | | |
| | | | | | |
| | | | | | |

1

1-5 パネルゲージ

1

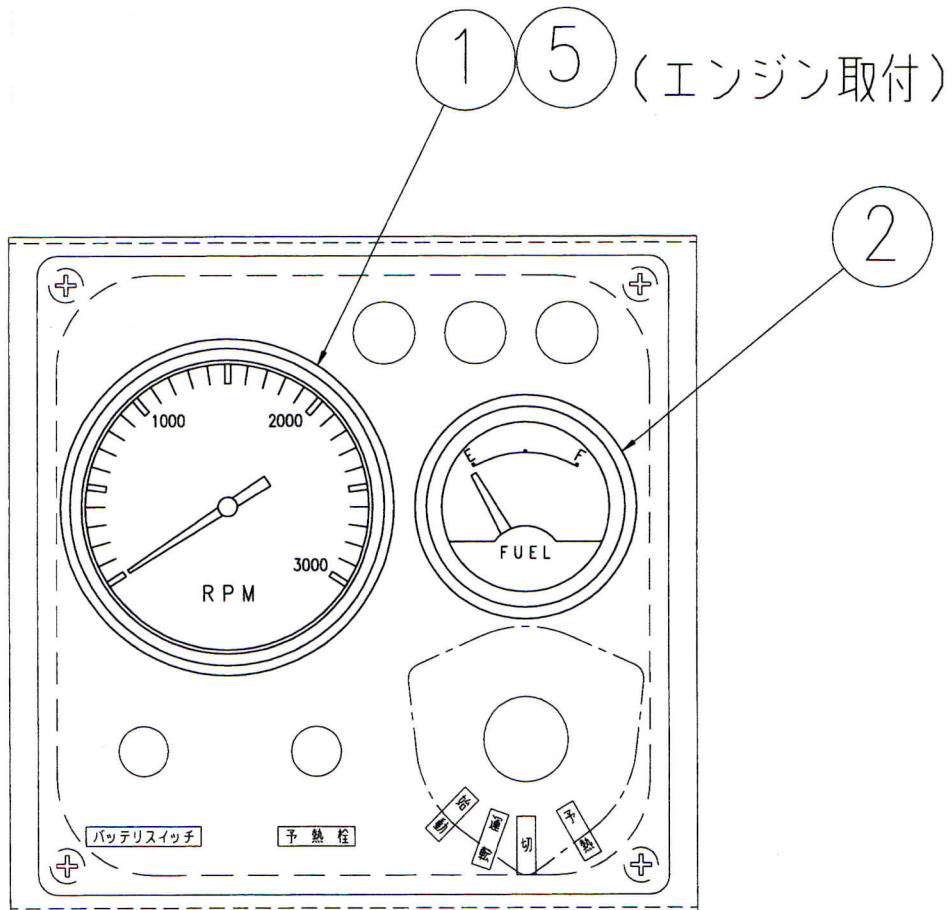

| 1-5 パネルゲージ | | | 適用号機 | S1145~ J185~ | |
|------------|------------------|--------------|------|-----------------|------------------------|
| 図解番号 | 部品番号 | 部品名称 | 数量 | 互換性 | 摘要 |
| (1)~(5) | 733-3202-000 | ハ°ネルゲージ Assy | 1 | | S1145~1159 J185~199 |
| (1)~(5) | 733-3202-100 | ハ°ネルゲージ Assy | 1 | | S1160~ J200~ |
| (1) | 01-183120-1230 | タコメター | 1 | | |
| (2) | 32-54406-280 | 燃料計 | 1 | | S1145~1159 J185~199 |
| (2) | 07-MA275911 | 燃料計 | 1 | | S1160~ J200~ |
| (5) | 01-1-83127-014-0 | タコセンサー | 1 | | |
| | | | | | |
| | | | | | |
| | | | | | |
| | | | | | |
| | | | | | |

1-6 オイルフィルタ、フュエルフィルタ

1

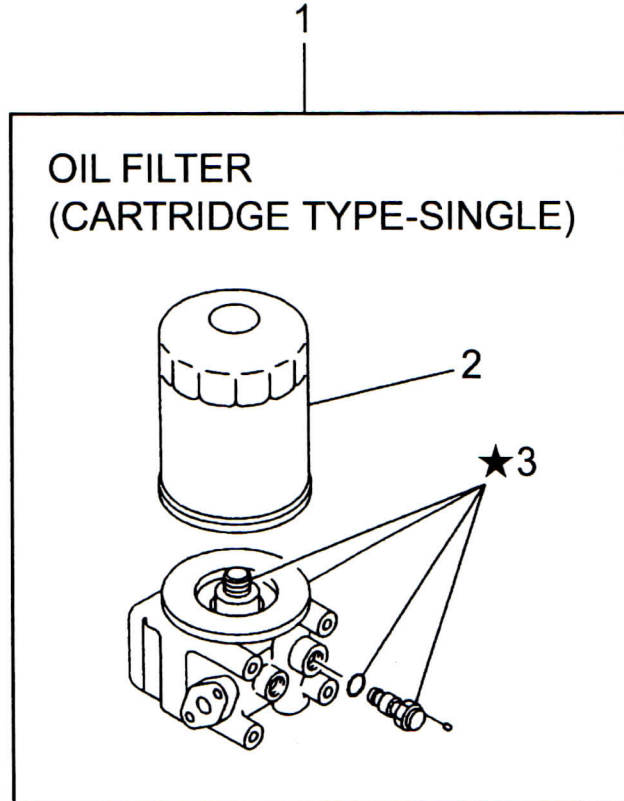
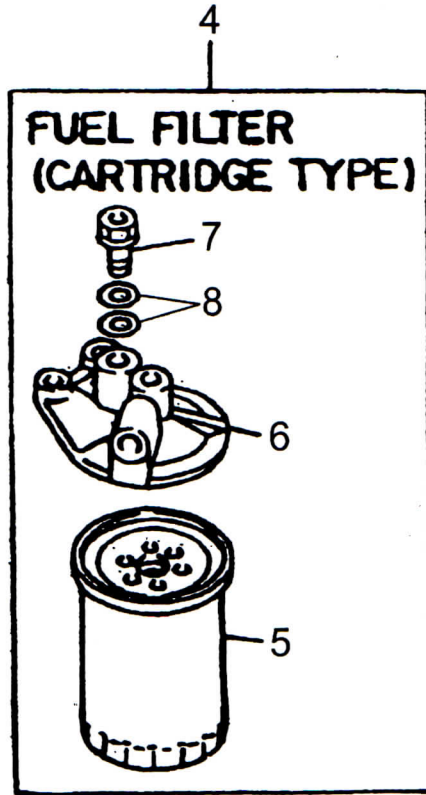

1-6-2

1-6 オイルフィルタ及びフュエルフィルタ

適用号機

S1145~
J185~

| 図解番号 | 部品番号 | 部品名称 | 数量 | 互換性 | 摘要 |
|------|------------------|--------------|----|-----|----|
| 1 | 01-1-13201-063-1 | オイルフィルタAssy | 1 | | |
| 2 | 01-1-13240-232-1 | カートリッジ | 1 | | |
| 3 | * | | | | |
| 4 | 01-1-13200-701-3 | フュエルフィルタAssy | 1 | | |
| 5 | 01-1-13240-079-1 | カートリッジ | 1 | | |
| 6 | 01-1-13212-087-0 | カバー | 1 | | |
| 7 | 01-1-13260-047-0 | バルブ | 1 | | |
| 8 | 01-1-09630-085-0 | ガスケット | 2 | | |
| | | | | | |
| | | | | | |
| | | | | | |
| | | | | | |
| | | | | | |

1

1-7 ラジエタ

1

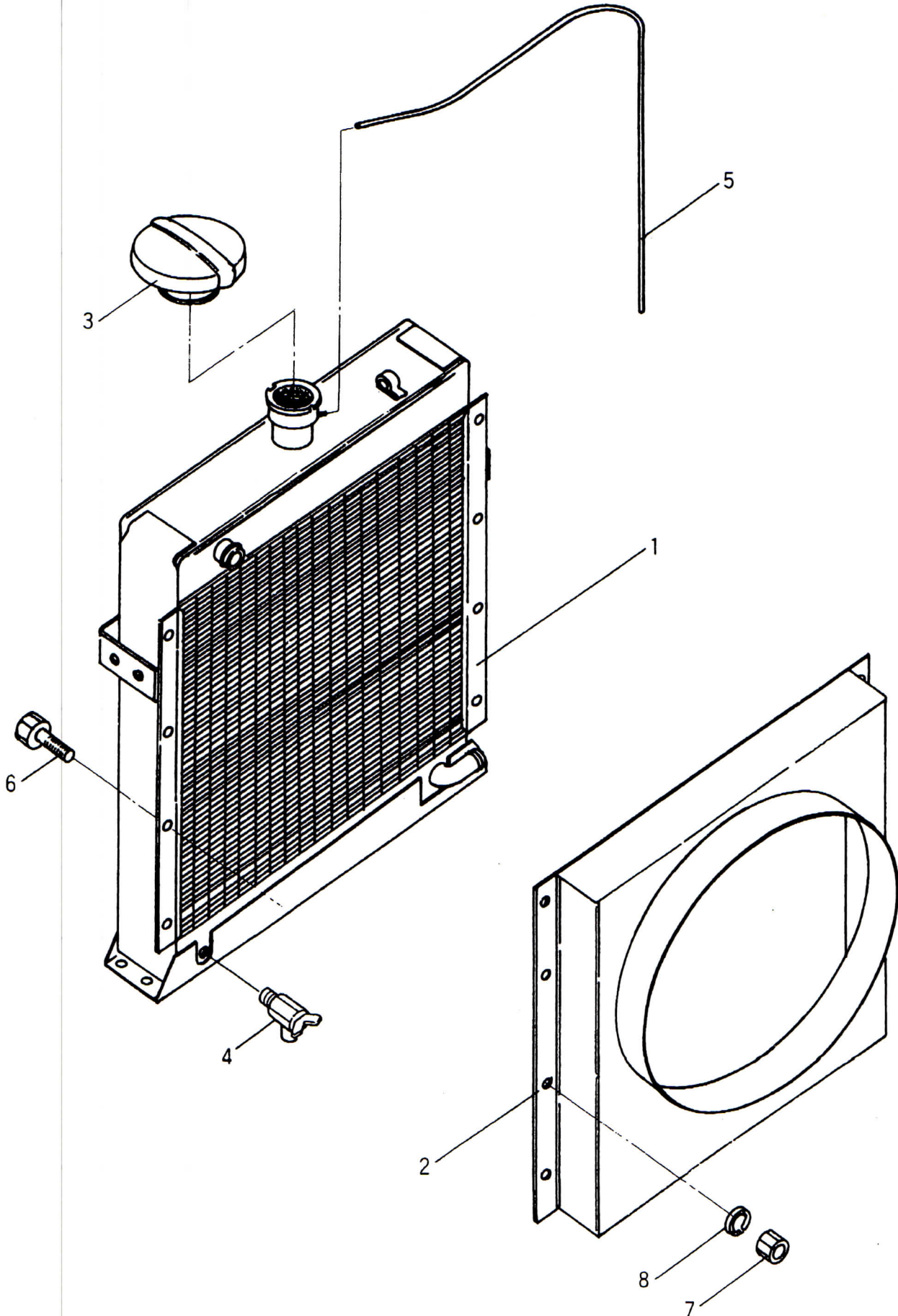

1-7-2

1-7 ラジエタ

適用号機

S1145~
J185~

| 図解番号 | 部 品 番 号 | 部 品 名 称 | 数量 | 互換性 | 摘 要 |
|------|------------------|------------|----|-----|-----|
| 1~8 | 52-1110-031-194 | ラジエタASSY | 1 | | |
| 1 | 52-1012-004-523 | ラジエタ | 1 | | |
| 2 | 52-1022-100-406 | ダクト | 1 | | |
| 3 | 52-1080-100-0084 | キャップ | 1 | | |
| 4 | 52-1040-400-001 | ドレンコック | 1 | | |
| 5 | VH10121200 | ビニールホース | 1 | | |
| 6 | SBH14080161 | ホルト | 8 | | |
| 7 | SNH140810 | ナット | 8 | | |
| 8 | WS208 | スプリングワッシャー | 8 | | |
| | | | | | |
| | | | | | |
| | | | | | |
| | | | | | |
| | | | | | |

1

1-8 吸排気関係
(寒冷地仕様)

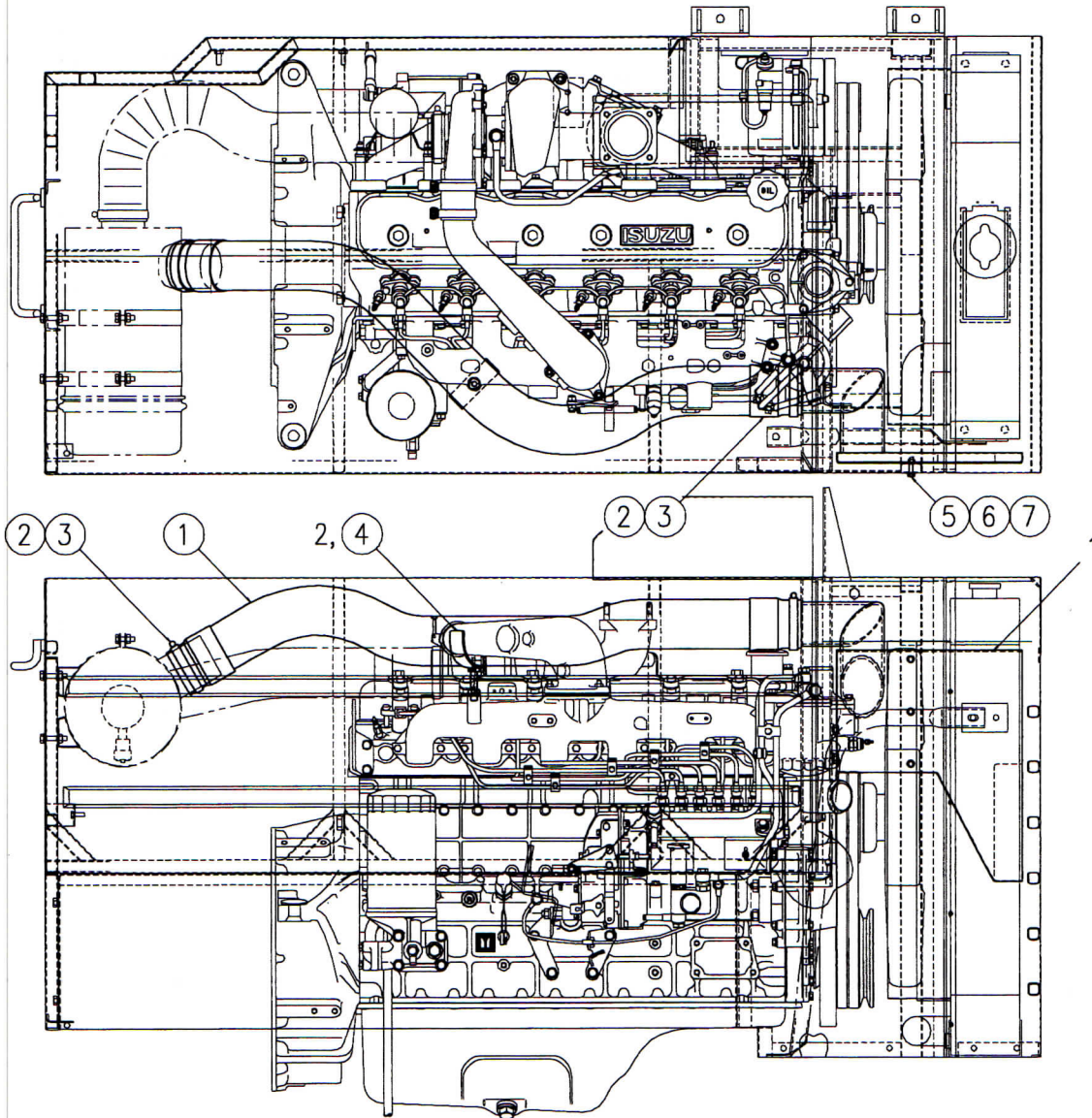

| 1-8 吸排気関係 (寒冷地仕様) | | 適用号機 | S1145~ J185~ | | |
|-------------------|---------------|-----------------|-----------------|-----|---------------------|
| 図解番号 | 部品番号 | 部品名称 | 数量 | 互換性 | 摘要 |
| 1~(7) | 032-01120-000 | 吸排気Assy | 1 | | S1145のみ J185~189 |
| 1~(7) | 032-01121-000 | 吸排気 Assy | 1 | D | S1146~ J189~ |
| 1 | 032-01110-000 | ダクト | 1 | | S1145のみ J185~189 |
| 1 | 032-01111-000 | ダクト | 1 | D | S1146~ J189~ |
| 2 | 034-0140-100 | フック | 1 | | |
| (1) | 3S-75*1600 | ルーフホース (AD-II型) | 1 | | |
| (2) | 3S-AD-C-V-75 | カフス | 2 | | |
| (3) | 92-HS-48 | ユニバースパナント | 2 | | |
| (4) | SNH141020 | ナット | 1 | | |
| (5) | SBH14060301 | ボルト | 3 | | |
| (6) | WP106 | 平座金 | 3 | | |
| (7) | WS206 | スプリングワッシャー | 3 | | |
| | | | | | |
| | | | | | |
| | | | | | |
| | | | | | |

1-9 エアクリーナ

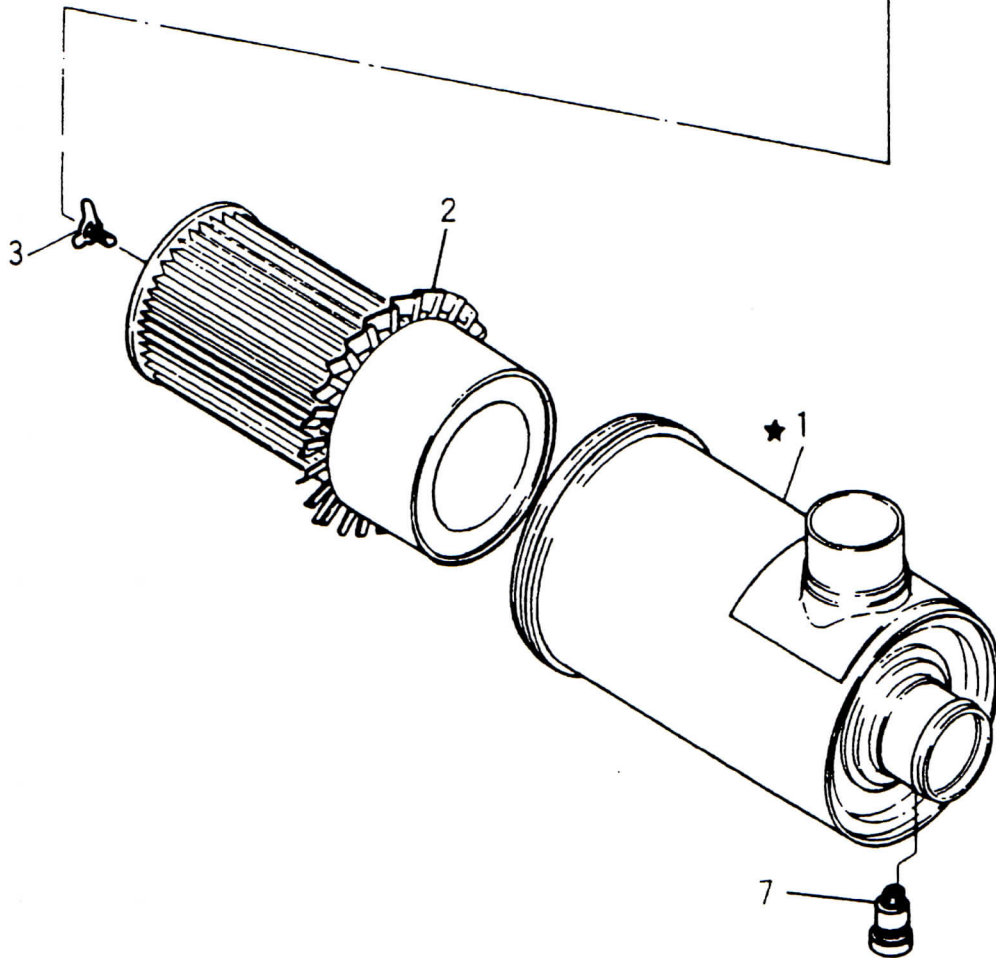
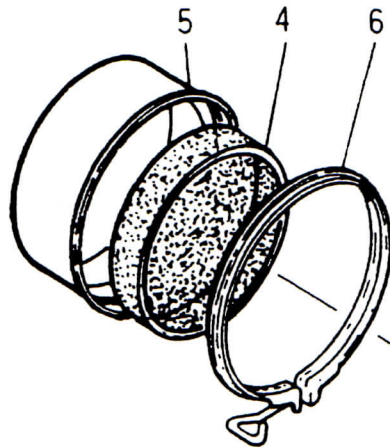

1-9-2

1-9 エアクリーナ

適用号機

S1145~
J185~

| 図解番号 | 部品番号 | 部品名称 | 数量 | 互換性 | 摘要 |
|------|---------------|----------------|----|-----|----|
| 1~7 | 3E-FWG08-8006 | エアクリーナ-Assy | 1 | | |
| 1 | * | ボデーAssy | 1 | | |
| 2 | 3E-P10-4972 | エレメントAssy | 1 | | |
| 3 | 3E-P10-4590 | ホルト・ガasketAssy | 1 | | |
| 4 | 3E-P10-2980 | パツルスカート | 1 | | |
| 5 | 3E-P10-3113 | カップ Assy | 1 | | |
| 6 | 3E-P00-3951 | クランプ Assy | 1 | | |
| 7 | 3E-RBX00-2252 | インジケータ | 1 | | |
| | | | | | |
| | | | | | |
| | | | | | |
| | | | | | |
| | | | | | |

1

